

ASESORAMIENTOS ARTES APLICADAS [IEAP] + EQUIPAMIENTO [ID], 1958-1971

Prof. Jorge Galíndez, 2006

Este documento enumera y describe sintéticamente las actividades de asesoramiento desarrollados entre 1958 y 1971 por:

- la Sección **ARTES APLICADAS** del Instituto de Estética y Artes Aplicadas (1958)
- y la Sección **EQUIPAMIENTO** del Instituto de Diseño (de 1959 en adelante)

Serie: DOCUMENTOS DE PINTURA MURAL.

La primera documentación — no diseños — realizados en el ámbito del área de Equipamiento Arquitectónico (Sección Artes Aplicadas - subsección Equipamiento del I.E.A.P) que se conserva en el archivo de planos del ID, corresponde a la Serie: Documentos de Pintura Mural, fechados en 1957.

Supuestamente asociados a la Exposición de Pintura Mural, realizada en la Facultad entre diciembre de 1957 y marzo de 1958. (*)

Los documentos señalan sitios y edificios, y la ubicación de pinturas murales, mencionando el autor de las mismas, y el arquitecto proyectista o responsable de la integración ARTES PLASTICAS + ARQUITECTURA en cada caso.

No siempre se "ubica" al arquitecto o al artista muralista y en un caso, arquitecto y artista plástico son una misma persona.

Los documentos (planos en calco) contienen:

1. Gruta de Altamira - ubicación geográfica
 2. Pabellón Suizo - Le Corbusier (1929-34)
 3. Iglesia San Antonio de La Florida - Goya (repr.)
 4. Escuela Francia (Montevideo) - Jonio Montiel
 5. Instituto D. José Batlle y Ordóñez
(ídem)
 6. Escuelas N° 47 y 108 (ídem)
 7. Edificio "Las Palmas" (ídem)
- | |
|-------------------------------------|
| Urruchua |
| Arq. Delos Campos, Puente, Tournier |
| Arq. H. Rodríguez Juanotena |
| " G. Rodríguez Orozco |
| Améndola |
| Arq. Raúl Sichero |

(*) En un artículo de la Revista de la Facultad de Arquitectura - N° 1 (Dic. 1958) se hace referencia a la organización por el IEAP de dicha exposición, que califica (artículo firmado por Jorge Galup) como el "primer contacto del instituto más joven de nuestra Facultad" hacia afuera (con profesores, alumnos, y público en general) más allá de su labor interna, de investigación y de asesoramiento a otras instituciones, fundamentalmente en materia de equipamiento, normas de dibujo y representación, e incluso un proyecto de acondicionamiento paisajístico de los espacios exteriores del Barrio N° 16 de INVE, (proyecto de Leandro Silva Delgado, en sus comienzos en la especialización). El objetivo del referido artículo, es señalar precisamente los objetivos de la Exposición de Pintura Mural, y a su vez, brindar una información general sobre el Instituto. (consultar separata fotocopiada).

Serie: ASESORAMIENTO A LA UNIVERSIDAD DE LA REPUBLICA.

*Tema: Organización espacio-funcional y diseño de equipamiento
Locales centrales de la U. de la R.*

Fecha: abarca un periodo de 10 años: 1958 - 1968, siempre bajo la supervisión del Arq. Jorge Galup, en su calidad de Director del Instituto, en sus dos etapas sucesivas: I.E.A.P - I.D.

coincide con el periodo en que Galup ocupara la Dirección de la Escuela de la Construcción de UTU, lo que permitió un trabajo conjunto en la ejecución de prototipos de muebles diseñados en el Instituto, para ajuste y prueba en el uso, de los mismos.

Comprende básicamente, dos sectores del Edificio Central de la Universidad:

A. OFICINAS CENTRALES.

B. RECTORADO + CO-GOBIERNO.

Sector A - incluye proyectos de organización espacio funcional y diseños de elementos del equipamiento y de planos divisorios interiores.

Sector B - incluye diseño de mobiliario para sala de Reuniones del CDC y despacho del Rector.

La serie está compuesta por los siguientes proyectos:

Plano N° 412.1 - Cartelera

412.2 - Láminas 1 a 6 - Administración.

1. Readecuación de locales de Contaduría Central y Tesorería.

2. Mostrador de oficinas.

3 a 6 Mamparas divisorias.

412.3 - no corresponde a esta serie [Eq. Vivienda Emerg.]

412.4 - Escritorio del Rector.

412.5 - Escritorio-mesa de dibujo.

412.6 - Sala de Reuniones del CDC.

Láminas 1 a 6

1. Planta de organización general.

2. Mesas individuales de los consejeros.

3. Detalles (variantes).

4. Silla gtratoria para los consejeros.

5. Sillas en tandem para asesores, público, etc.

6. Perspectiva

(sigue)

Plano N° 412.7 - ESCRITORIO DE SERIE-TIPO A
láminas 1 y 2

- " N° 412.8 - ESCRITORIO DE SERIE-TIPO B
lámina 1
- " N° 412.9 - Sillón para Recibo.
- " N° 412.10 - Mostrador de Oficinas.
- " N° 412.11 - Asesoram. a Facultad de Química - fuera de la serie
- " N° 412.12 - Silla-tipo para Oficinas.
- " N° 412.13 - Asesoram. a Fac. de Arquitectura - fuera de la serie.
- " N° 412.14 - Biblioteca para Despacho del Rector.
(complemento del Proyecto N° 412.4)
- " N° 412.15 - Biblioteca modular
- " N° 412.16 - Sillón de recibo - Tipo A.
- " N° 412.17 - Sillón giratorio (sustituye lám. 4 del 412.6)
- " N° 412.18 - Anaqueles modulados.
- " N° 412.19 - No corresponde a la serie [Eq. Vivienda Emergencia]
- " N° 412.20 - Banco de espera público.
- " N° 412.21 - Cartelera exterior.
- " N° 412.22 - Asesoram. a Facultad de Química - fuera de la serie.
- " N° 412.23 - no corresponde a la serie [Eq. Lab. Ergonómico]
- " N° 412.24 - " " " " [Eq. Jardín de Infantes]
- " N° 412.25 - Asesoram. a Fac. de Arquitectura - fuera de la serie.
- " N° 412.26 - Locales de informes.
- " N° 412.27 - Banqueta para público.
- " N° 412.28 - Remodelación acceso calle Guayabos.
- " N° 412.29 - Cantina Ed. Central de la Universidad.
- " N° 412.30 - Placard Secretaría.
- " N° 412.31 - Remodelación Of. Prensa del Rectorado.
- " N° 412.32 - Despacho Contador General.
- " N° 412.33 - Asesoram. Facultad de Química - fuera de la serie.
- " N° 412.34 - Mesa para el Rector.
- " N° 412.35 - no corresponde a la serie. [Centro Barrio Sur]
- " N° 412.36 - Asesoram. Fac. Arquitectura - fuera de la serie.
- " N° 412.37 - " " "
- " N° 412.38 - " " "
- " N° 412.39 - No corresponde a la serie [Eq. Lab. Ergonómico]
- " N° 412.40 - " " " " [Eq. Lab. Ergonómico]
- " N° 412.41 - Asesoram. a Fac. de Arquitectura - fuera de la serie.

Proyecto: CARTELERA.

Equipamiento para la Universidad de la República (1)
Edificio Central: Av. 18 de Julio 1824

Fecha: 1958

Autor: César Larrea (supervisión: J. Galup)

I.E.A.P. - Sección Artes Aplicadas.

Plano: Nº 412.1 - Dibujado por: Ma. Isabel Reyes.

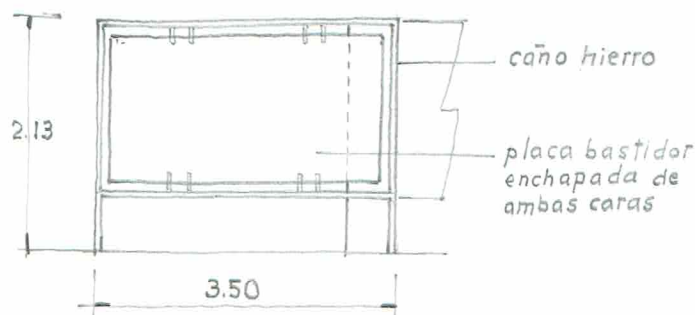
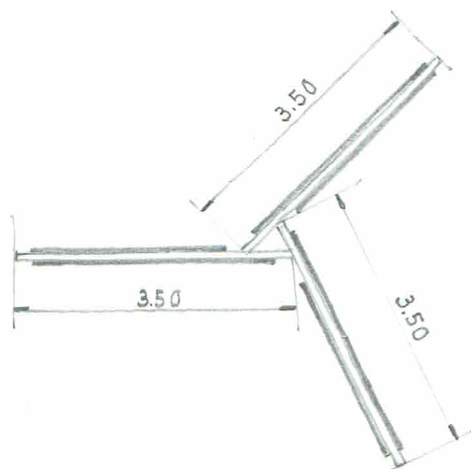

Comentario: primer proyecto de la serie del asesoramiento a la U. de la R. realizado en el ámbito de la sección Artes Aplicadas del IEAP y sólo precedido por la Serie: Documentos de Pintura Mural, dibujados en esa misma sección en el año 1957.

- Técnicamente adopta el sistema o combinación de 2 materiales (estructura de hierro y elementos para la función, en carpintería de madera) que se repetiría en la mayoría de los diseños de equipamiento realizados por el Instituto.
- Especialmente se define como un equipo de respaldo a información o exhibición a ubicar en el "espacio" — para ser rodeado — con múltiples "frentes".

objetivo: forma parte de un asesoramiento integral referido al equipamiento de locales universitarios, que se alinea con la propia investigación, cuyos avances teóricos se ponen a prueba en el ejercicio del diseño, y en el uso concreto de los productos.

Situación: plano con deteriorado estado de conservación (tinta "china" s. calco) se desconoce la existencia de elementos en uso, en la actualidad.

(1) En la ficha 412.1 se indica para Facultad de Agronomía.

Proyecto: MOSTRADOR OFICINA (*)

Equipamiento para la Universidad de la República.

Area: Contaduría y Tesorería

Edificio Central : Av. 18 de Julio 1824

Fecha: 1958

Autor: César Larrea - Glauco Casanova (supervisión: J. Galup).

I.E.A.R - Sección Artes Aplicadas.

Plano: Nº 412.2 - Dibujo: M.I. Reyes + R. Olivera.

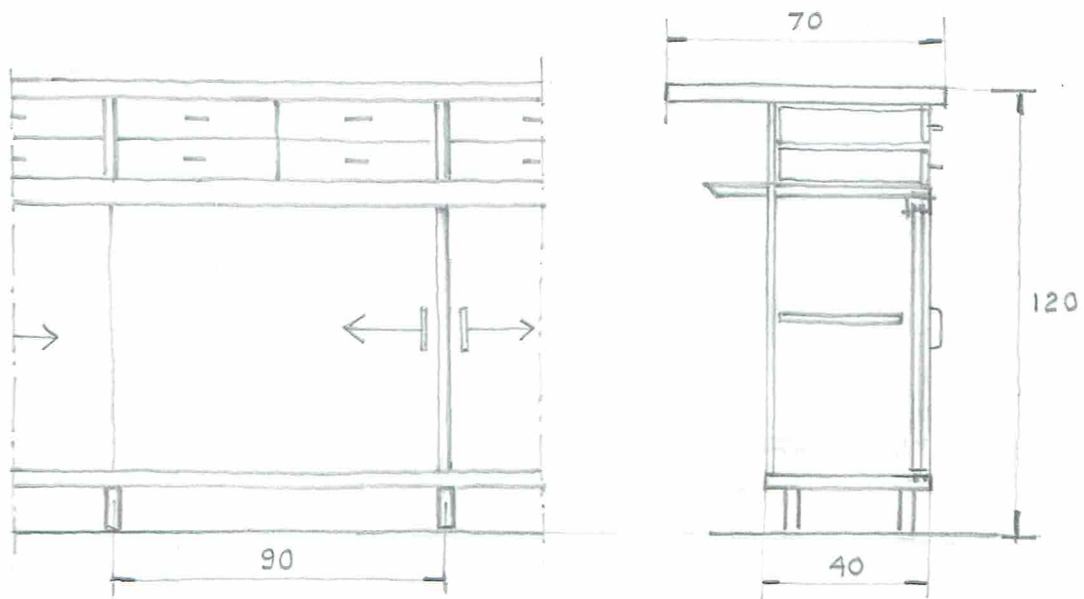

Comentario: línea realizada totalmente en carpintería de madera, que se aplicará en posteriores diseños de armarios-biblioteca, como los que aún se utilizan en el ID (con puertas corredizas en madera o en vidrio). Diseño sencillo c. preminencia de lo "funcional."

Objetivo: el mismo

situación: plano en buen estado (tinta "china" s/calco).

Existen indicios de que aún se conserve en uso (a confirmar) en Oficinas Centrales o en Contaduría de Facultad de Derecho, aunque ambas dependencias fueron objeto de reacondicionamiento, mds o menos recientemente.

(*) Este proyecto (412.2 - Lám. Nº 2) integra un conjunto de intervenciones para reacondicionamiento de la Tesorería y Contaduría, que se grafican e identifican como Nº 412.2 Láminas 1 a 6 inclusive.

Proyecto: ESCRITORIO DEL RECTOR.

Equipamiento para la Universidad de la República.

Edificio Central : Av. 18 de Julio 1824.

Fecha : 1958

Autor : César Larrea (Supervisión : J. Galup)

I.E.A.P. - Sección Artes Aplicadas.

Plano: Nº 412.4 - Dibujado por Ma. Isabel Reyes.

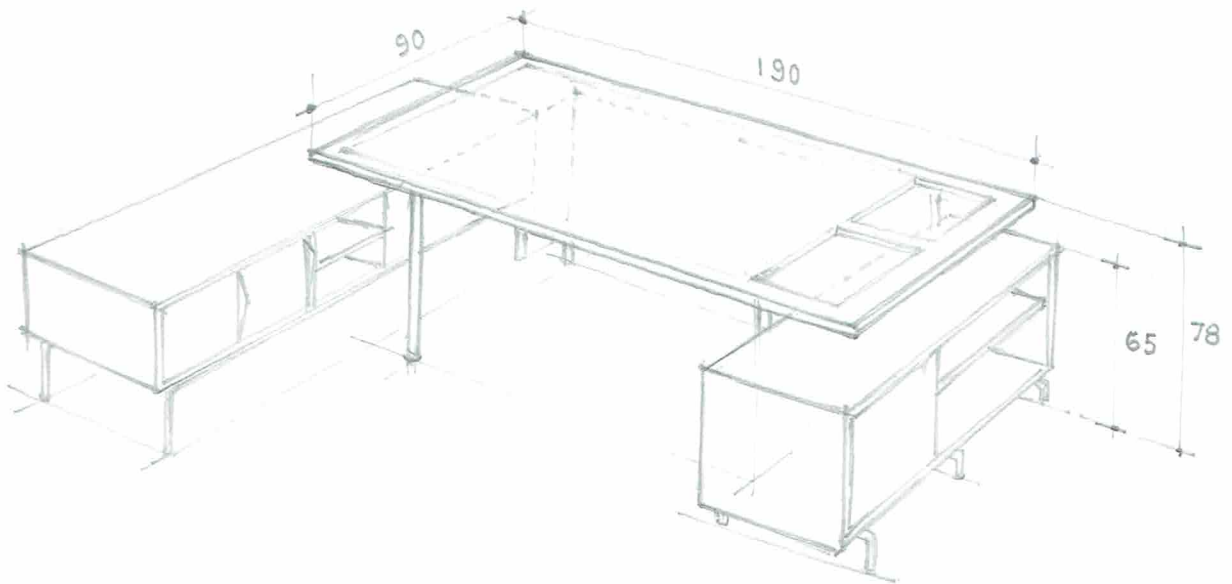

Comentario: forma parte de la serie de diseños realizados en el marco del asesoramiento del entonces I.E.A.P. a la Universidad de la República, que en esa primera etapa (entre 1958 y 1960) comprendía el equipamiento integral de dos sectores del Edificio Central de la Universidad:

A) áreas del co-gobierno: Rectorado, Sala del C.D.C.

B) áreas administrativas: Oficinas Centrales, Contaduría.

Introduce una línea de diseño, claramente alineada con el movimiento racionalista, caracterizada por la sencillez y austeridad, uso de tecnología y materiales muy difundidos en el medio, tendiendo a obtener bajo costo de producción y de mantenimiento.

Predomina el carácter funcional y ergonómico (atención a los aspectos derivados de los usuarios: antropometría; y del uso o función) que con el tiempo se consolidarían como la concepción directora de toda la producción (e investigación) del nuevo Instituto de Diseño:

"Funcionalidad integral del diseño arquitectónico" en todas sus escalas.

Objetivo: contrastar — verificar — mediante el ejercicio del diseño (producción) los avances y conclusiones en el campo teórico (investigación)

Situación: Aun en uso, en el ex-despacho del Rector, hoy utilizado como oficina del Pro-Rector de Gestión, en Oficinas Centrales.

Proyecto: ESCRITORIO - MESA DE DIBUJO.

Equipamiento para el propio Instituto.

Fecha: 1958

Autor: Arq. César Larrea (supervisión: Arq. J. Galup)

ID - Secc. Equipamiento (s./plano) - Dibujo: M.I. Reyes.

Plano: N° 412.5

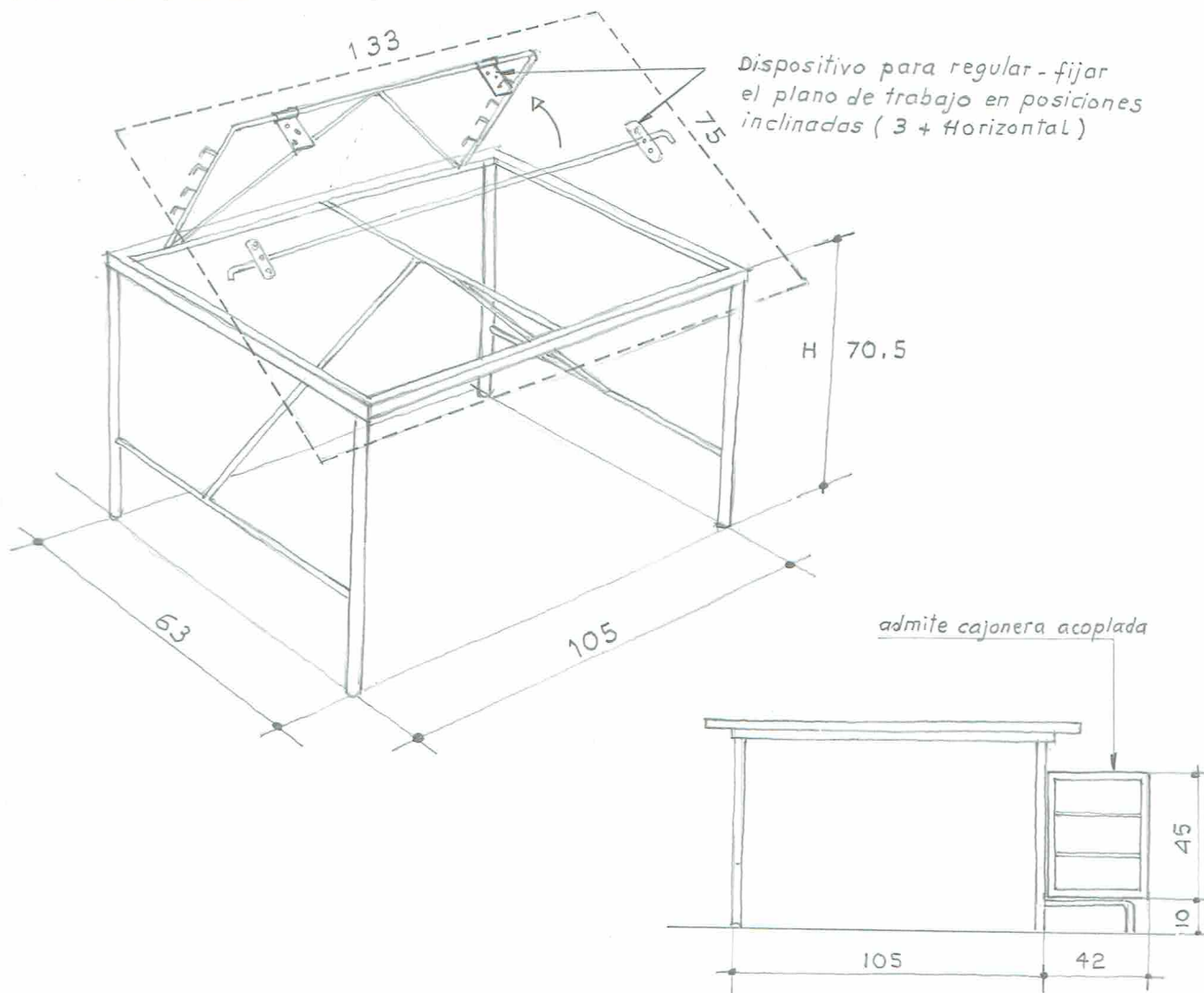

Comentario: inicialmente concebido para el propio ID formará parte del asesoramiento general a la U. de la R. particularmente en relación a equipamiento de oficinas de investigación que realizan planos, planillas, etc. (aplicado para institutos de la Fac. Arquitectura) Posteriormente se utilizó una versión simplificada (que excluía el dispositivo de movimiento del plano de trabajo) destinada a las oficinas del servicio informático (SECIU) de la Universidad. Este proyecto está numerado con el N° 43.47 del año 1968.

Proyecto: SALA DE REUNIONES DEL C.D.C. (1)
Organización y diseño del equipamiento.
Equipamiento para la Universidad de la República.

(1) Edificio Central : Av. 18 de Julio 1824.

Fecha: 1958

Autor: Arq. César Larrea (supervisión : Arq. J. Galup)
I.E.A.P. - Sección Artes Aplicadas

Plano: Nº 412.6 - Láminas 1 a 6

1. Planta general.
2. Mesa modular para consejeros.
3. Detalles (incl. variantes)
4. Silla (giratoria) para consejeros.
5. Sillas (en tandem) para público.
6. Perspectiva.

Dibujantes: F. Loy - M.I. Reyes.

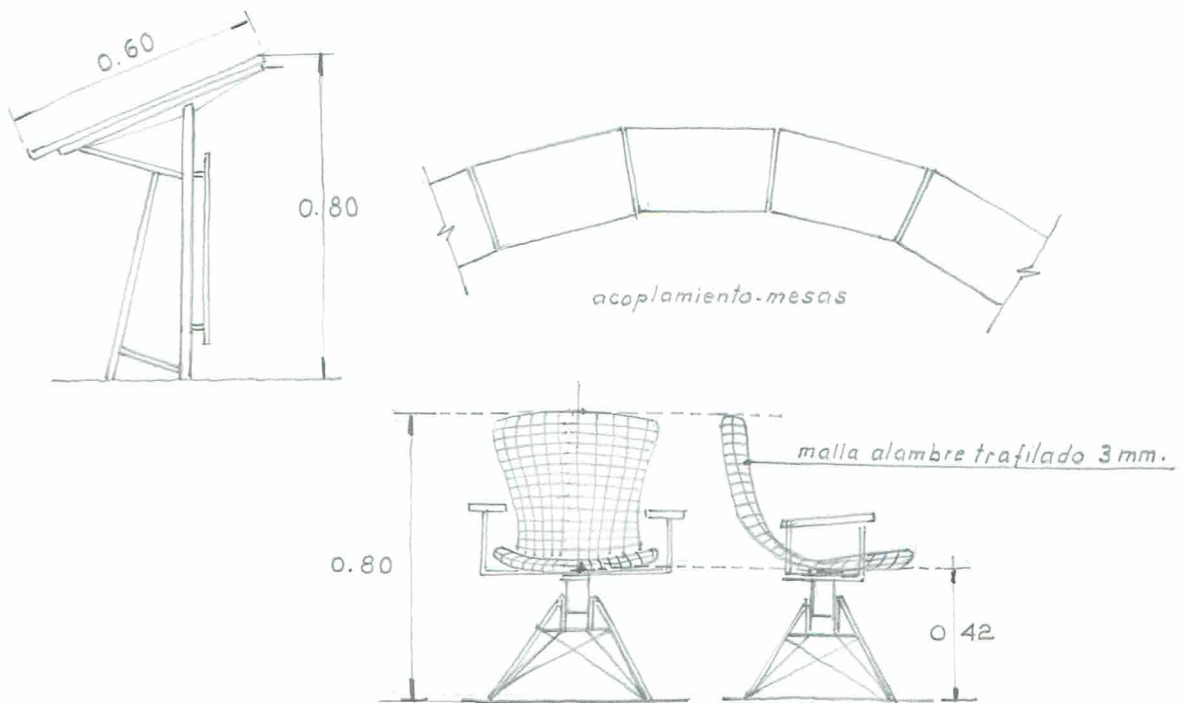

Comentario: Lleva a la práctica el concepto de incorporación - integración de un equipamiento funcional, formalmente "racionalista" alineado con las corrientes contemporáneas del diseño arquitectónico y del mueble, en el contexto de una arquitectura neoclásica, propia del edificio central de la Universidad, en el que sobresale una cargada ornamentación en los espacios emblemáticos o ceremoniales, en particular en la Sala de sesiones del CDC (sala Maggiolo) objeto de una refuncionalización encargada al Instituto de Diseño.

Proyecto: **ESCRITORIO TIPO A**
Serie: *Equipamiento de Oficina.*

Fecha: 1959

Autor: César Larrea (Supervisión: Jorge Galup)

I.E.A.P. - Sección Artes Aplicadas - Sub-sección: Equipamiento.

Plano: N° 412.7 - Láminas: 1. Plano general.
2. Detalles.

Dibujo: M.I. Reyes.

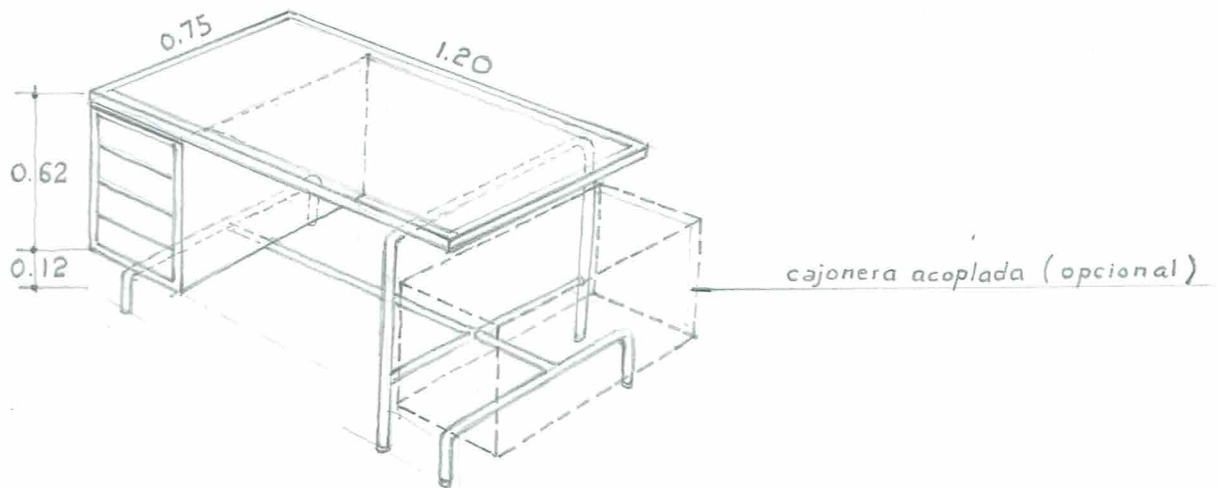

Proyecto: ESCRITORIO TIPO B

Serie: Equipamiento de Oficina.

Fecha: 1959 - ajuste 1968 (1)

Autor: César Larrea (supervisión: Jorge Galup)

(1) ID - Sección Equipamiento Arquitectónico

Plano: N° 412.8 - Láminas: 1. Plano general
2. Detalles

Dibujo: M.I. Reyes

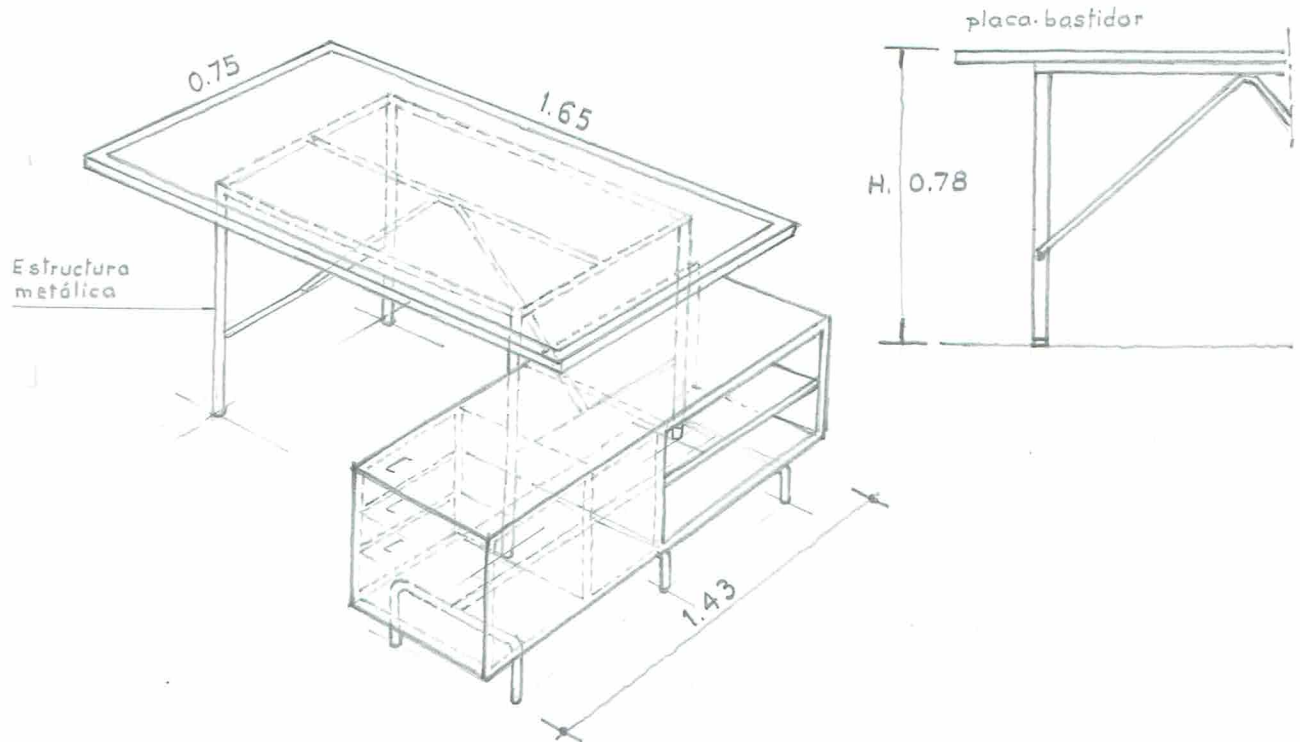

Proyecto: SILLON PARA RECIBO

Equipamiento para la Universidad de la República.

Fecha: 1959

Autor: Arq. César Larrea (supervisión: Arq. Jorge Galup)

I. E. A. P. - Sección Artes Aplicadas

Dibujo: M. I. Reyes.

Plano: N° 412.9

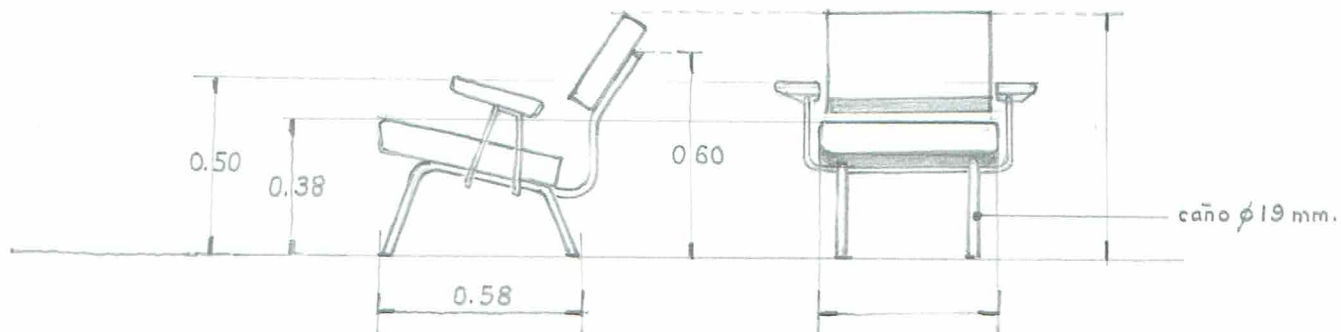

Proyecto: MOSTRADOR DE OFICINAS
Equipamiento para la Universidad de la República.

Fecha: 1958/59

Autor: no indica

I.E.A.P. - Sección Artes Aplicadas

Dibujo: R. Olivera

Plano: Nº 412.10 Láminas 1. Planta y alzados
2. Detalles

Proyecto: AMPLIACION FACULTAD DE QUIMICA
3er. Piso
No incluye equipamiento.

Fecha: 1959

Autores: Arq. César Larrea - Glauco Casanova (supervisión : J. Galup)
I.E.A.P. - Sección Artes Aplicadas
Dibujo: M.J. Reyes

Plano: N° 412.11 (Láminas 1 a 4 incl.)

- Lám. N° 1 - Fachada (*)
- " N° 2 - Planta de Albañilería
- " N° 3 - Plano de H.A.
- " N° 4 - Planilla de Herrería y Carpintería.

(*) nota en el plano:

"Se conservarán las superficies actuales de los paramentos. EL plano a construir seguirá el plano de fachada actual. La ampliación se realizará en los dos espacios Libres existentes y en forma idéntica."

Proyecto: *SILLA TIPO*

Equipamiento de oficinas.

Asesoramiento: comitente no identificado

Fecha: *1963 (debería ser 1961)*

Autor: *Arq. César Larrea (supervisión: J. Galup)*

Dibujo: M.I. Reyes.

Plano N° 412.12 (Láminas 1 y 2):

Lám. N°1 - Plano general esc. 1:1 - 1:5 - 1:20

*Lám. N°2 - plantillas para asiento y respaldo .
esc. 1:1*

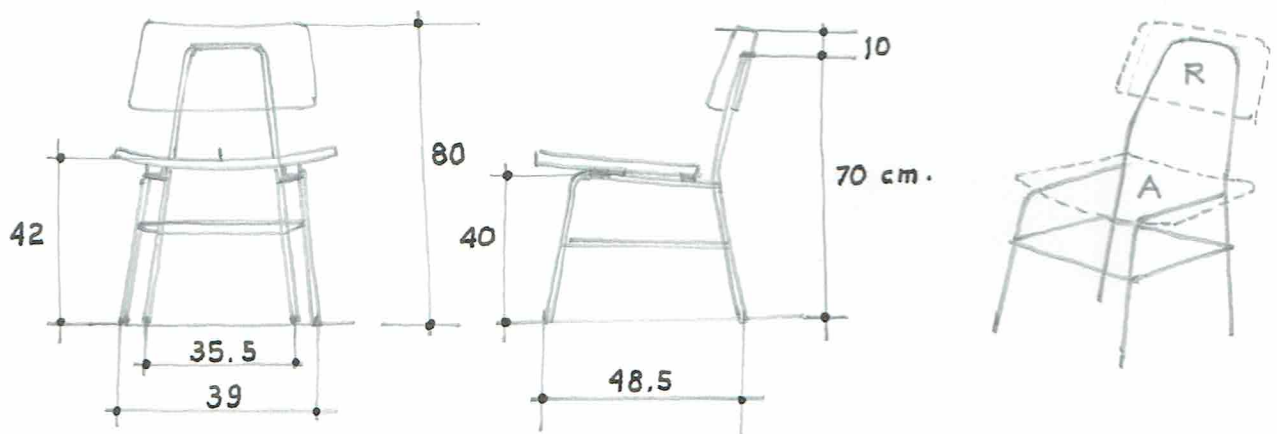

Plantillas para construcción esc. 1:1 - Lám. N°2 :

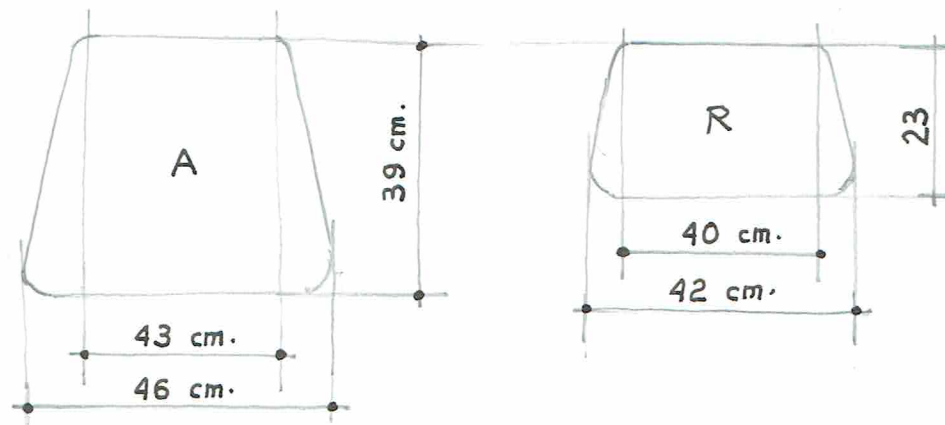

Comentarios: *combina estructura de hierro redondo de construcción $\phi 12$ y $\phi 6$ y planos de asiento y respaldo de madera laminada (sandwich de alma de madera de álamo, entre dos placas de durabord) y moldeada (sup. cilíndrica).*

Existen modelos en uso (ID, DGA/UdelaR, etc.)

PROYECTO: REMODELACION SALON 7 (FA - P.Baja)
Instituto de Diseño
Asesoramiento a la Facultad de Arquitectura .

Fecha: 1961 (*)

Autor: [equipo ID] - Dibujo: M.I. Reyes (supervisión: J. Galup)

(*) comienza a utilizarse la nueva denominación:
Instituto de Diseño - Sección: Equipamiento.

Plano: Nº 412.13

incluye varias láminas y varios proyectistas:

- Lám. 1 - Proyecto de Laboratorio Fotográfico y Taller
Autor: G. Casanova
Contenido: Planta, cortes y equipamiento
incluye el proyecto de construcción de entrepiso
en estructura reticulada de hierro, pilares hierro
y piso tablas machimbradas de madera.
PB (bajo entrepiso): Laboratorio
PA (sobre entrepiso): Taller
- Lám. 2 - Proyecto: Cielorraso bajo entrepiso
Autor: S.C. Latchinian
- Lám. 3a - Proyecto: Mamparas divisorias (sustituido por 3b)
Autor: S.C. Latchinian -
- Lám. 3b - Proyecto: Mamparas divisorias - detalles
- Lám. 4a - Cerramiento Lateral de entrepiso - detalles
- Lám. 4b - ídem
(variantes Casanova y Latchinian)
- Lám. 5 - Proyecto: Puerta comunicación con Salón 6
Autor: G. Quiñones.
- Lám. 6 - Proyecto: Piletas de revelado
(Planta, alzado y detalles)
Autor: G. Casanova.

Proyecto: BIBLIOTECA MODULAR.

Equipamiento para la Universidad de la República.
Aplicación: diversidad de dependencias universitarias.

Fecha: 1961

Autor: Glauco Casanova (supervisión: J. Galup)

ID - Sección Artes Aplicadas - Sub-sección: Equipamiento.

Dibujo: M.I. Reyes.

Plano: N° 412.15 (láminas 1 y 2)

correspondientes a variantes modulares:

Lamina N°1 - lámina general y detalles.

" N°2 - variantes V1-V3-V4

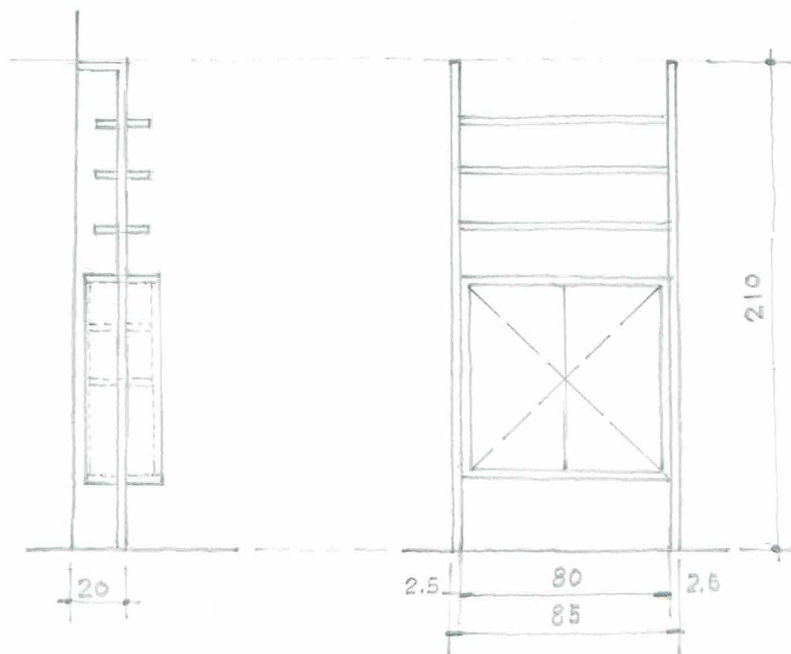

Comentario: constituye una propuesta de diseño muy versátil, para la generación de series de módulos de almacenamiento, así como las variantes propias de cada módulo (ancho y separación de estantes, cuerpos cerrados, etc.)

Constructivamente mantiene la combinación de estructura metálica (en este caso: hierro ángulo) y elementos de apoyo y cerramientos (móviles y fijos) en carpintería de madera.

Objetivo: precisamente la flexibilidad y variabilidad para el almacenamiento, y la posibilidad de un sencillo montaje - desarmado - montaje.

Las láminas del proyecto, ejemplifican distintas variantes.

Situación: no se conocen lugares donde aún se dispongan, ni datos sobre su real aplicación (dependencias, cantidad, etc.)

Planos: en archivo ID

Proyecto: ESTRUCTURA PARA EXPOSICIONES
Asesoramiento a la Facultad de Arquitectura.

Fecha: 1961

Autor: Arq. Jorge Galup

Plano: no numerado.

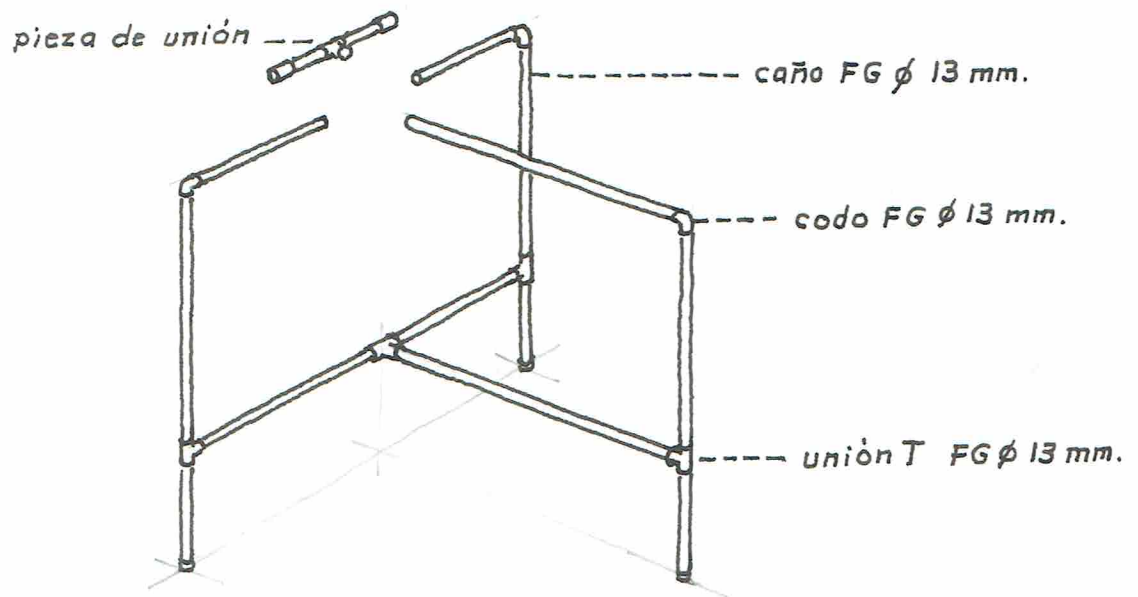

Posteriormente se diseñó una variante, autoportante, independiente (sin necesidad del plano perpendicular de apoyo o estabilidad) sustentada en bloques cúbicos de hormigón (por economía se construyeron con:

- barras de hierro redondo
- uniones soldadas.

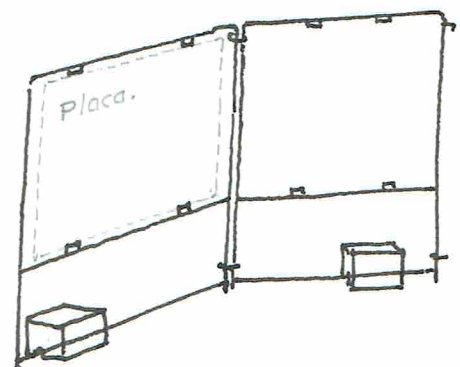
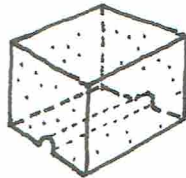

Proyecto: REMODELACION CANTINA

Edificio Central U. de la R. - Facultad de Derecho y CC.EE.
Asesoramiento a la Universidad de la República.

Fecha: 1960 (por la numeración del Plano, debe ser 1961 ó 62) - revisar archivo

Autor: Arq. Luis Lipski (supervisión: Arq. Jorge Galup)
ID. Sección: Equipamiento Arquitectónico.

Plano: N° 412.29 - Láminas 1 a 9:

1. Planta general y corte.
2. Alzados.
3. Mostrador principal (servo y atención público).
4. Asiento fijo individual (taburete " ").
5. Placard (bajo plano de trabajo).
6. Detalles sector mostrador.
7. Tapa-fondo de escalera.
8. Detalles Lambris.
9. Cielorraso (detalles).

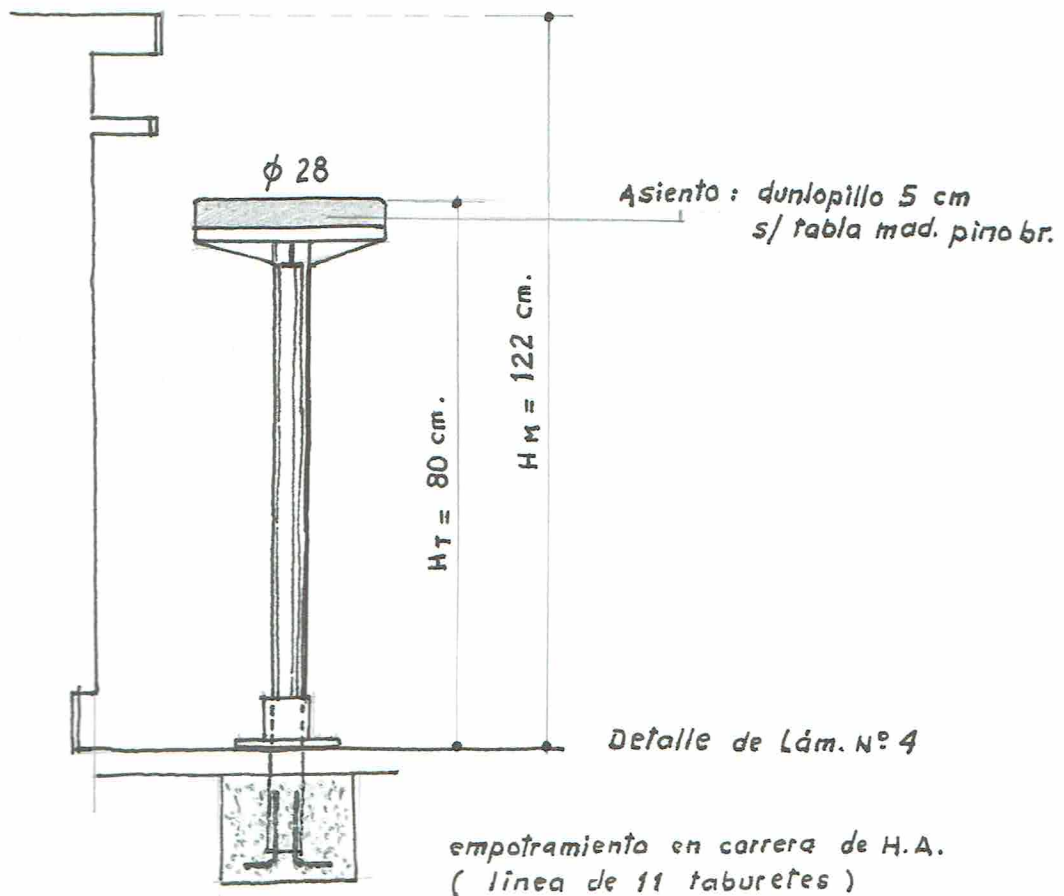

Plano: lápiz s/calco (del propio Lipski) en buen estado.

Proyecto: PLACARD BAJO ESCALERA

*Asesoramiento a la Universidad de la República.
Edificio Central.*

Fecha: 1960 (por la numeración debería ser 1961 ó 62) - revisar archivo

Autor: Arq. Luis Lipski (supervisión : Arq. J. Galup)

ID - Sección Equipamiento Arquitectónico.

Plano: Nº 412.30

Una única Lámina : Alzado y detalles de carpintería.

Comentario: Complementa el proyecto Nº 412.29 e integra una serie adicional de elementos para el Edificio Central de la U.de la R. en el que predominan aspectos referidos a su resolución arquitectónica y en donde Los diseños de los componentes específicos de equipamiento, no revisten mayor interés.

Dibujo: Plano en lápiz sobre papel calco, del propio Lipski

Proyecto: REMODELACION CANTINA (1a. reforma)
Asesoramiento a La Facultad de Arquitectura.

Fecha: 1961/62

Autor: Secciones Arquitectura Edilicia y Equipamiento Arquitectónico.
(Supervisión: Arq. Jorge Galup)

Dibujo: M. I. Reyes.

Plano: N° 412.36 Láminas 1 a 6:

| | |
|----|---------------------------------|
| 1. | Planta general y mostradores . |
| 2. | Instalación ELéctrica . |
| 3. | Instalación Sanitaria . |
| 4. | Estructura soporte de mesadas . |
| 5. | Detalles constructivos |
| 6. | " " |

Comentario: Integra una serie de intervenciones en el edificio de Facultad, en las que predominan los aspectos arquitectónicos y en los que el diseño de elementos de equipamiento o mobiliario no revisten mayor interés (en este caso mostradores, resueltos en base a un sistema de perfilera de hierro y planos (de trabajo, estantes y frentes ciegos) en madera: maciza o placa bastidor.

Este proyecto abordado por dos secciones del ID constituye la primera intervención de reforma de la pequeña cantina original, ubicada en parte del espacio bajo lo que entonces se destinaba a "Salón de Acuarelas" (actual SMA). Posteriormente (unos 30 años después) se realizó un nuevo proyecto de Cantina, que se amplía a costa de la eliminación de dos SSHH (al servicio del Salón de Actos), que constituye el local actual y en el cual no intervino el ID. (*) (Proyecto de la DGA - Arq. F. Comerci por encargo directo).

(*) Planos: en la Dirección Gral. de Arquitectura - U. de la R.

Proyecto: REMODELACION BIBLIOTECA
Asesoramiento a la Facultad de Arquitectura.

Fecha: 1961/65

Autor: Glauco Casanova (supervisión: J. Galup)

Dibujo: R. Olivera.

Plano: N° 412.37 Láminas 1 a 7

1. Planta existente.
2. Planta remodelada (proyecto).
3. Mesa de Lectura.
4. Mamparas y exhibidor.
5. Armarios y estanterías.
6. Planta: variante de (2)
7. Mesas y taburete.

Detalle de Lám. N° 3 :

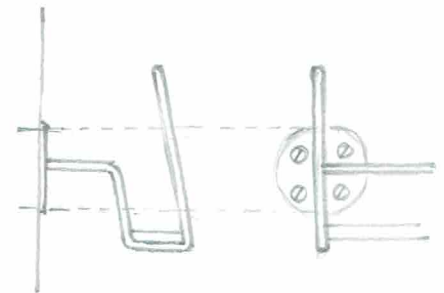
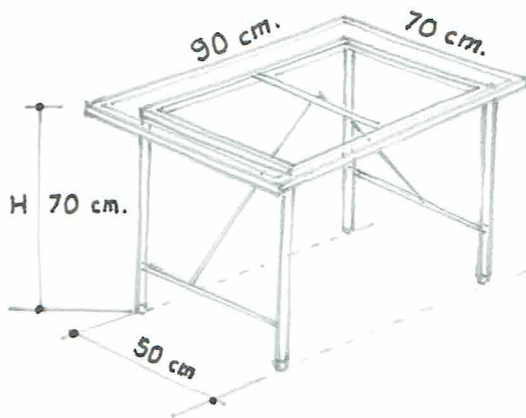

Detalle de Lám. N° 4

Detalle de Lám. N° 7 :



H estruct. = 60,8 cm.

H total = 64,3 cm.

base: 40 x 40 cm.

Comentario: Es parte de las actividades de asesoramiento a la propia Facultad, de carácter permanente y de aplicación práctica de la investigación. Diseño respaldado en estudios antropométricos (para planos de apoyo, de asientos, alcance visual y de brazos, etc.) que mantiene la línea del ID de combinar estructura de hierro (caños, varillas, hierro-ángulo y T) con placas de madera o madera maciza torneada (banco) para planos de trabajo o asiento.

Planos en p. calco (en tinta o lápiz) bien conservados.

Proyecto: REMODELACION ACCESO SALON DE ACTOS
Acondicionamiento Acústico.

Asesoramiento (no ejecutado) a la Facultad de Arquitectura.

Fecha: 1961

Autor: Glauco Casanova (supervisión: J. Galup)

Asesor acústico: ?

Dibujo: M.I. Reyes.

Plano: Nº 412.38 - Lámina Nº 1

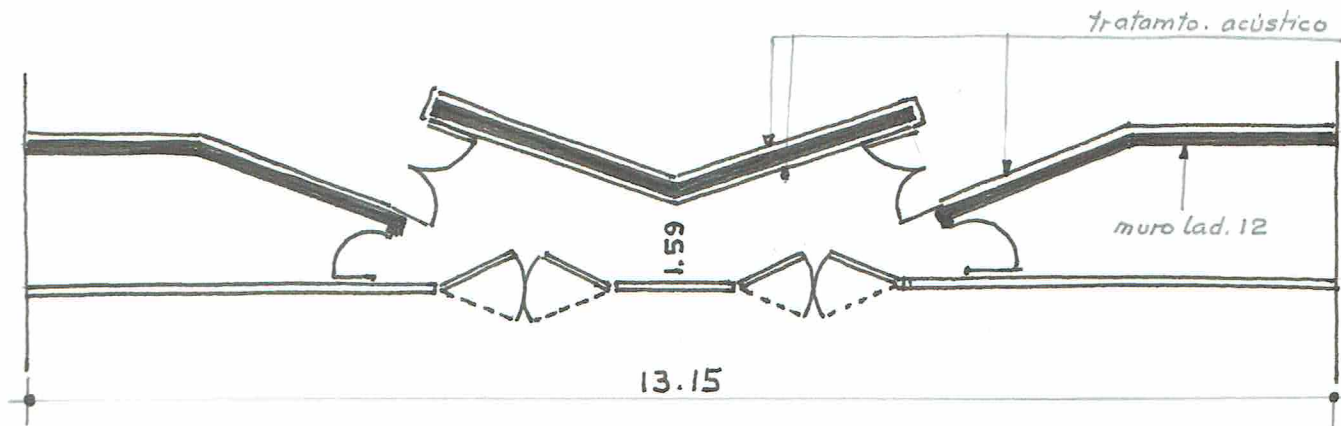

Proyecto: *PANELES PARA SALA DE PROFESORES*
Asesoramiento a la Facultad de Arquitectura.

Fecha: 1963

Autor: *Glauco Casanova* (supervisión: *Arq. Jorge Galup*).

ID - Sección Equipamiento Arquitectónico .

Dibujo: *R. Olivera.*

Plano: N° 412. 41 - *Láminas 1 y 2 (se ubica solo la lám. N° 2)*

Corresponde a detalles constructivos de panel fijo y su sustentación a un sistema de tensores de alambre de acero y estructura en perfilera metálica.

EL panel propiamente dicho, puede ser plano o conformar un simil estantería de poca profundidad, (en placa bastidor de madera).

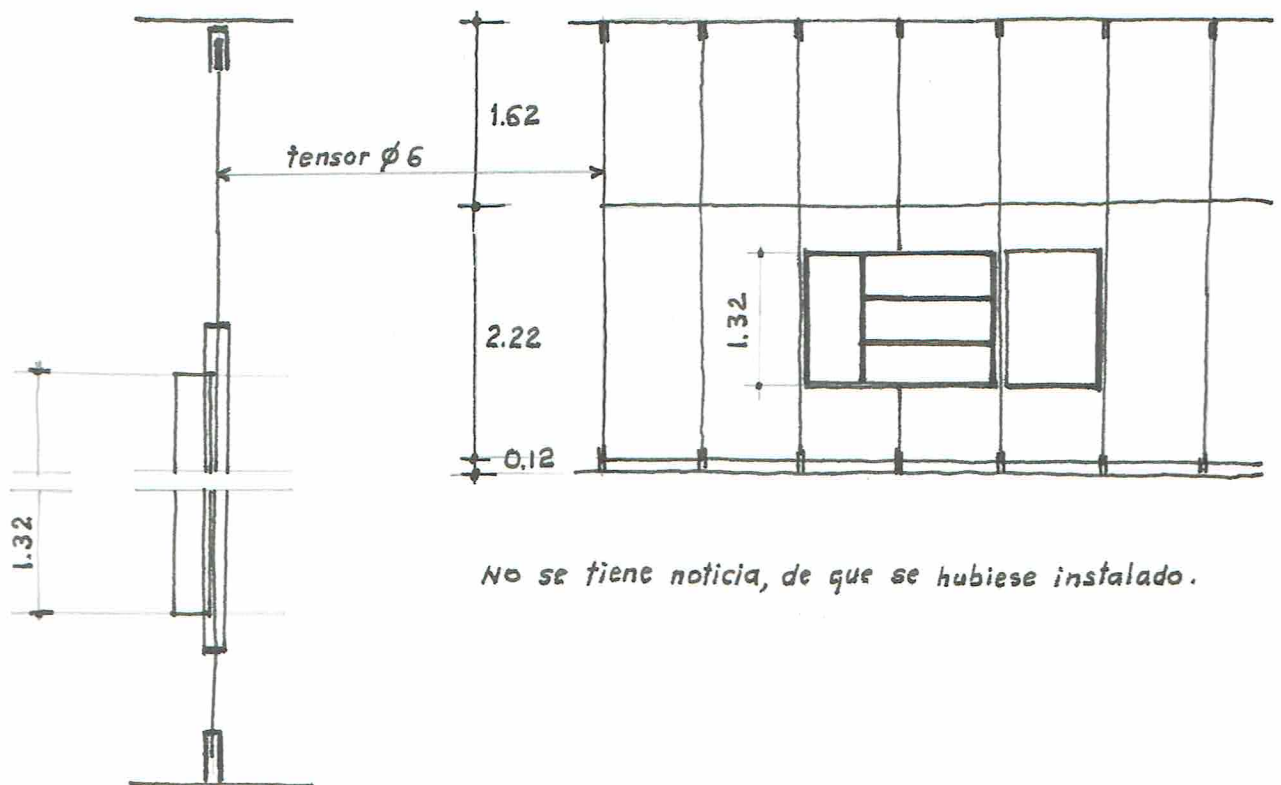

No se tiene noticia, de que se hubiese instalado.

Proyecto: MESA PARA MAQUINA DE ESCRIBIR.

Fecha: OCT. 1963

Autor: G. Casanova - Prueba del Concurso para la provisión de :
Cargo de Asistente (G°2) de la Sección :
Equipamiento Arquitectónico .

Plano: no numerado.

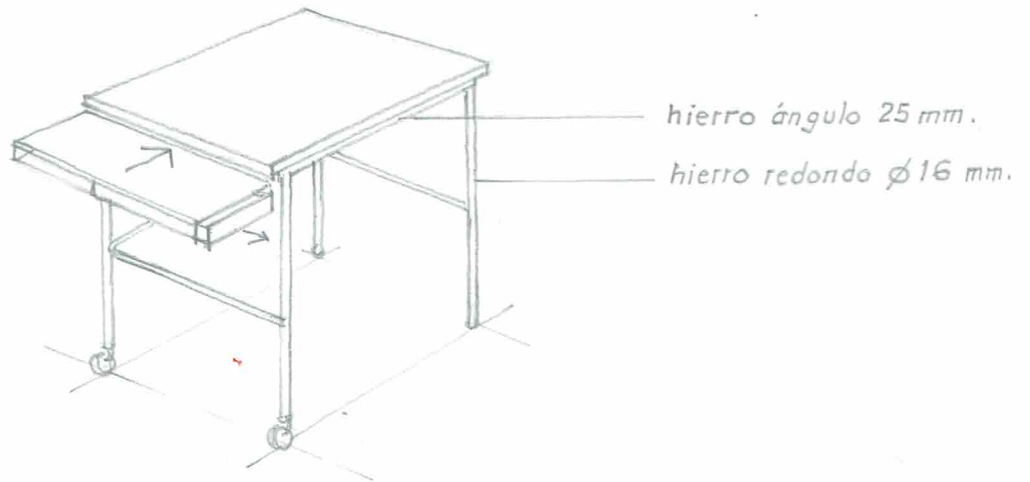

Proyecto: *EQUIPAMIENTO - ENSEÑANZA.*

Asesoramiento a:

INSTITUTO MAGISTERIAL DE ESTUDIOS SUPERIORES

(nivel : Anteproyecto)

Fecha: 1965

Autor: Sección Equipamiento Arquitectónico (supervisión: J. Galup)

Dibujo: M.I. Reyes.

Plano: N° 43.45 - Láminas 1 - 2/2' - 3

Lám. N° 1 - Mesa pupitre - escritorio

" N° 2 - Mesa y silla de alumno esc. 1:1 - 1:5

" N° 2' - Bandeja y tablilla auxiliar 1:10 - 1:25

" N° 3 - Tipos de agrupamientos (croquis)

" N° 3 - Tablilla auxiliar y guardalibros.

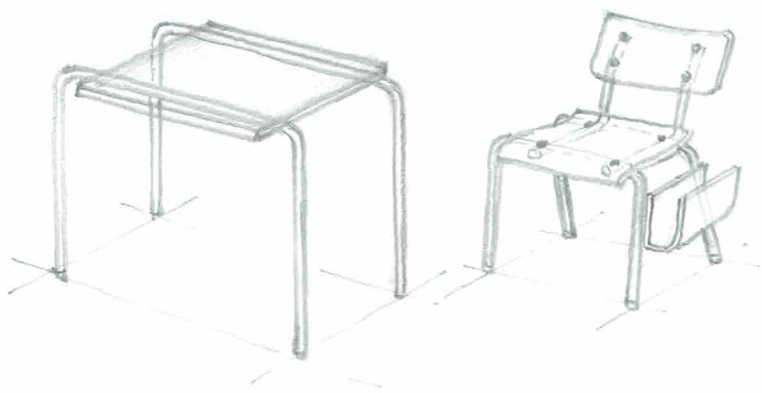

Comentario: aplicación práctica de la metodología de diseño apoyada en la ergonomía. Utiliza datos antropométricos para definir dimensiones y relaciones entre alturas de los planos de asiento y de trabajo. La conformación de los perfiles de asiento y respaldo, y las inclinaciones relativas, resultan de ensayos con modelos simulados en el probador de asientos ()*

construcción en madera laminada (distintos elementos) fijados con remaches "pop" a estructura en caño de hierro.

() Máquina de ensayo proyectada en el ID | Plano N° 412.23 de 1960.
" N° 412.39 de 1962.*

Proyecto: ESCRITORIO DE OFICINA.

Equipamiento para el Centro de Computación:
Universidad de la República.
SECIU - Colonia

Fecha: 1968

Autor: Sección Equipamiento - Instituto de Diseño

Responsable: G. Casanova (supervisión: S. Scarlato)

Dibujo: R. Olivera

Plano: Nº 43.47 (láminas 1 a 3)

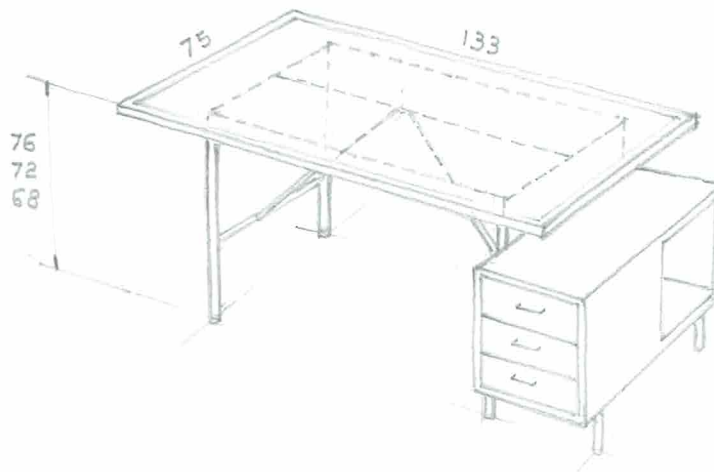

Comentario: forma parte de la serie de diseños realizados entre 1958 y 1968 en el marco del asesoramiento del instituto (IEAP e ID) a la Universidad de la República, a utilizarse en diferentes servicios y edificios.

Mantiene la línea de diseño basado en una estructura metálica (caño h. negro ϕ 25, hierro ángulo 28 mm. x 3 mm, y varilla hierro ϕ 16) y elementos de apoyo (plano de trabajo) y de almacenamiento en carpintería de madera (básicamente en pino brasil)

Terminación de la mesa: linóleum pegado.

Objetivos: Aparte de los fijados por el propio comitente, da continuidad a una línea de diseño muy austera, racionalista, de bajo costo de producción (seriada) y de mantenimiento.

Situación: Aún se conservan en uso (en buen estado de conservación, a pesar de un casi inexistente mantenimiento) en distintas dependencias de la U. de la R. con algunas variantes de dimensionado del plano de trabajo. En el propio ID existen varias unidades.

Proyecto: MESA DE TRABAJO [1]

Asesoramiento a la Universidad de la República.

Equipamiento para:

CENTRO DE COMPUTACION (calle Colonia)

Fecha: 1968

Autor: Arq. César Larrea (supervisión: J. Galup) - G. Casanova.

dibujado: primera versión: R. Olivera

nueva versión (1987): J. Trigo

Plano: N° 43.47 - el asesoramiento utiliza elementos diseñados para otros propósitos, de fechas anteriores y comprende:

Lám. N° 1 - MESA DE TRABAJO [2]

Lám. N° 2 - Escritorio-mesa de dibujo.

(ver Plano N° 412.5)

Lám. N° 4 - Escritorio TIPO B

(ver Plano N° 412.8)

También se incluiría posteriormente:

Lám. N° 5 - Silla ID/ES 1 (modificada)

esc. 1:1 y 1:5

[no se ubica: Lám. N° 3]

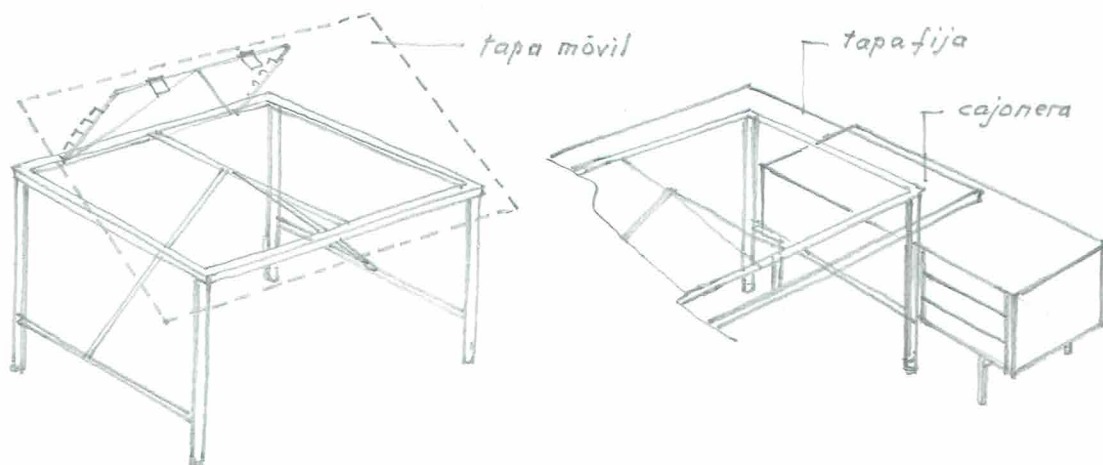

DISEÑO 1958 - Plano N° 412.5

DISEÑO 1959 - Plano N° 412.8

[1] Hay una duplicación de recaudos, se supone como consecuencia de asesoramientos complementarios (en fechas diferentes)

[2] ver Plano N° 43.47 (ficha anterior).

Proyecto : MESA PARA APARATOS DE REPROGRAFIA .
Equipamiento del Dpto. de Documentación y Biblioteca .
Asesoramiento a Facultad de Arquitectura .

Fecha: 1971

Autor: Sección Equipamiento Arquitectónico (supervisión : J. Galup)

Plano: N° 43.50 - | Lám. N° 1 - Armario para cafetería .
| Lám. N° 2 - Mesa aparatos reprografía .

El Instituto fue asesor de varias intervenciones en Biblioteca, desde el proyecto de reorganización espacial y extensión de anaqueles, hasta la resolución de elementos de equipamiento, para funciones específicas.

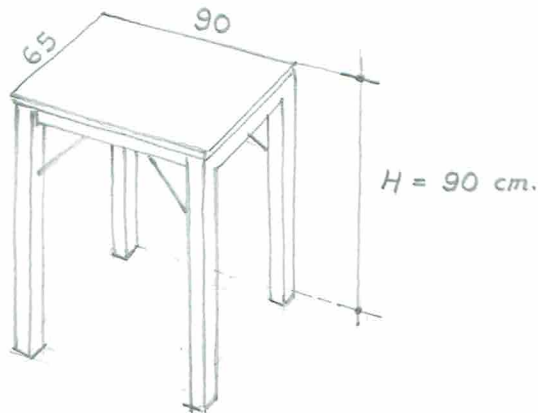

Este caso :

Diseño no asociado a líneas de investigación específica (por ejemplo :
perfiles de asiento , puesto del alumno de centros de enseñanza primaria
y secundaria , almacenamiento , etc.) constituye un caso de actuación pun-
tual , sin interés desde el punto de vista del diseño .

Proyecto: ASIENTO CON TABLILLA PARA AULAS.
Asesoramiento a la Facultad de Arquitectura.

Fecha: 1974

Autor: Sección Equipamiento Arquitectónico (Supervisión: S. Scarlato)

Plano: N° 43.54

Lámina N°1 - Asiento: plano general y detalles. Esc. 1:1 ; 1:5

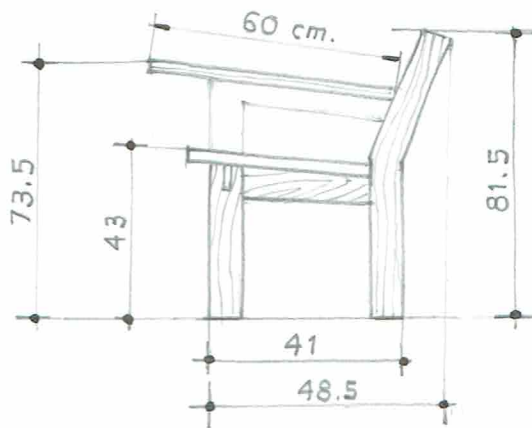

Comentario: no es diseño propio, sino que reproduce con variantes menores (por razones de economía) el asiento con tablilla, original de las aulas de la Facultad: Arq. Fresnedo -

En este caso, la tablilla auxiliar es fija, sustituye a la tabla rebatible (con herrajes en bronce) de la silla original.

Proyecto: EQUIPAMIENTO DEL INSTITUTO DE FISIOLÓGIA.
Facultad de Medicina.
Asesoramiento a la Universidad de La República.

EL asesoramiento comprendió el diseño de elementos de equipamiento correspondiente a Locales y funciones diferentes (oficinas administrativas, consultorios médicos, salas de espera, aulas, biblioteca, etc.) del nuevo edificio universitario, Levantado en el predio del Hospital Saint-Bois en Colon, proyecto de la Oficina de Arquitectura de La Universidad de La República (actual Dirección General de Arquitectura) e inaugurado contemporáneamente al asesoramiento del ID.

Fecha: 1971

Autor: Sección Equipamiento Arquitectónico (supervisión: Arq. J. Galup)
Equipo Docente de la Sección:
Encargado-Jefe: Glauco Casanova (G° 2)
Ayudantes (G° 1): Arq. Andrés Unanián, Bach. Jorge Galíndez (ingresado: 06/08/70) y Bach. Daniel Sicardi (ingresado: 04/09/70).

Plano: N° 43.51

| | | |
|----------|-----------|-----------------------------------------------------|
| Láminas: | ID/IT 1.1 | - silla tipo: vista lateral (esc. 1:1) |
| | ID/IT 1.2 | - silla tipo c/ tablilla: v. Lateral (esc. 1:1) |
| | ID/IT 1.3 | - silla tipo c/ posalibros |
| | ID/IT 1.4 | - silla alta giratoria (esc. 1:1 - 1:5) |
| | 43.51.5 | - silla tipo con tapizado (v. frontal - esc. 1:1) |
| | 43.51.6 | - silla alta giratoria |
| | 43.51.7 | - Planilla de especificaciones de silla tipo |
| | 43.51.8 | - Mostrador biblioteca (esc. 1:10) |
| | 43.51.9 | - " " detalles (esc. 1:1) |
| | 43.51.10 | - Anaquele-biblioteca (esc. 1:1 - 1:5) |
| | 43.51.11 | - Archivarior de placas radiológicas |
| | 43.51.12 | - Escritorio y mesa de consultorio |
| | 43.51.13 | - Mesa de estudios (v. frontal) |
| | 43.51.14 | - " " " (v. Lateral) |
| | 43.51.15 | - " " " (especificac. y croquis) |

además se aplicaron:

ID/ES 1.1 a 1.3 silla de aula de Secundaria.

ALGUNOS ESQUEMAS DEL EQUIPAMIENTO PARA I, FISILOGIA

43.51.4

silla alta giratoria

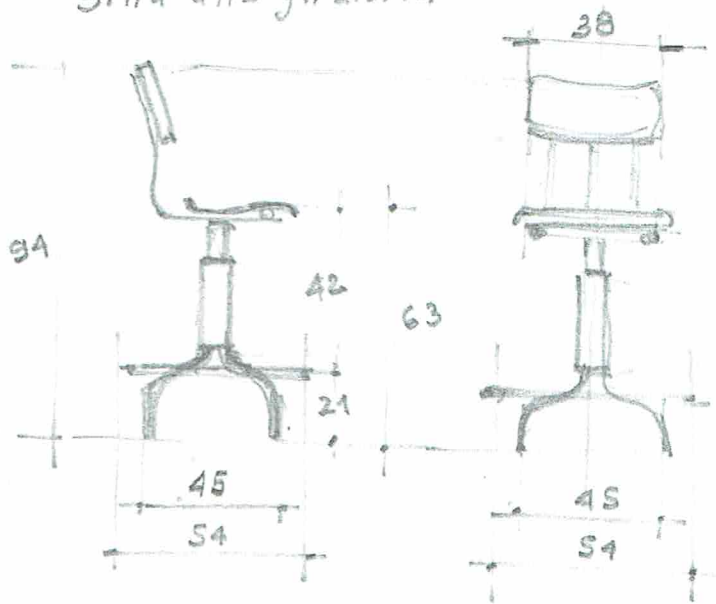

43.51 15.

mesa de estudios



43.51.12

escritorio/mesa de consultorio

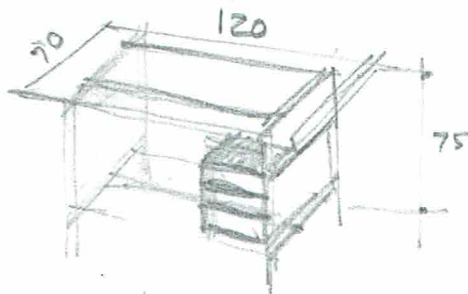

A escritorio

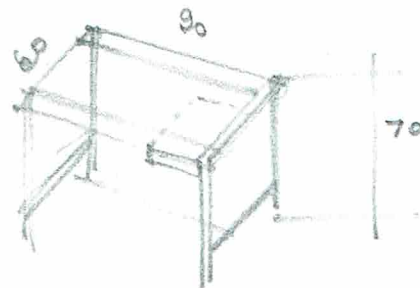

B mesa consultorio

Silla tipo

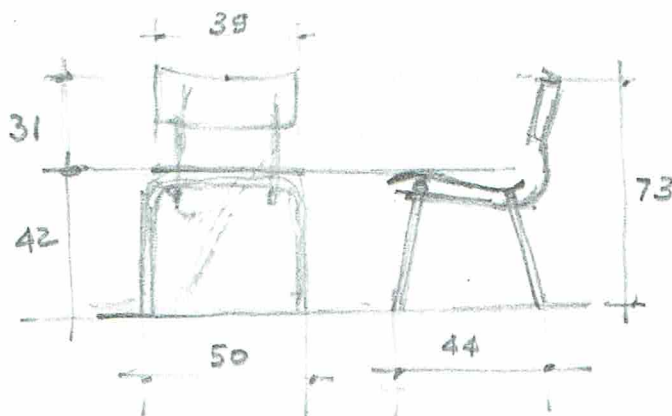

proyecto: ASIENTO+MESA SALA DE PROFESORES
Asesoramiento a la Fac. de Arquitectura

Fecha: 1974

→ arq. A. Unaniam

Autor: Secc. Equipamto Arquitecto (superv. J. Galup)

Dibujo: R. Olivera

Plano: N° 43.53 - Lám. 1

Silla (plano gral. y detalles)
esc. 1:1 1:5

Lám. 2

Mesa (plano gral. y detalles)
esc. 1:1 1:5

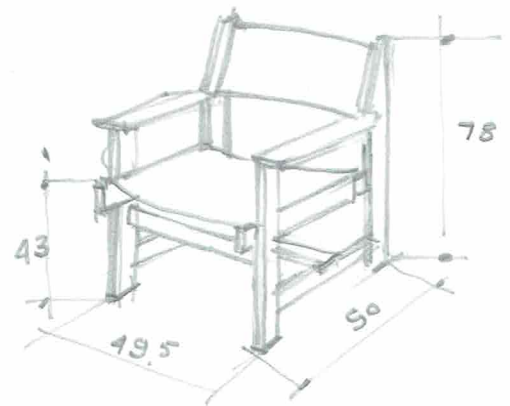
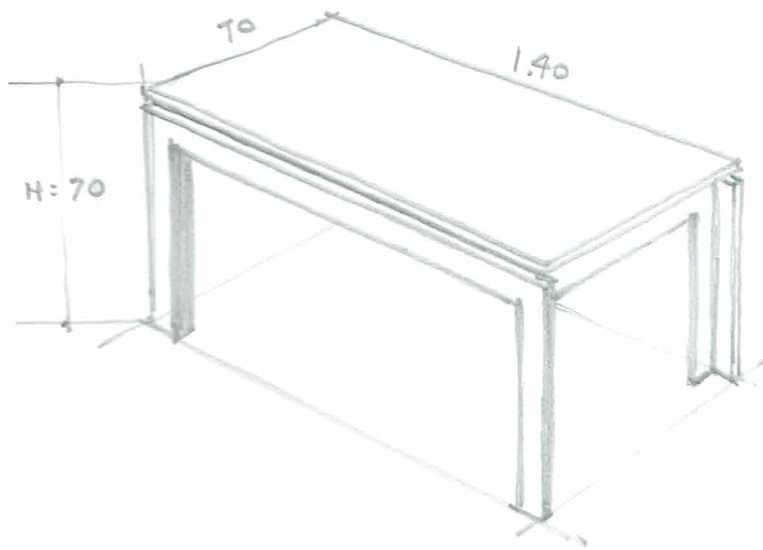

proyecto : EQUIPAMIENTO HALL DE FACULTAD
Asesoramiento a la Fac. Arquitectura

Fecha: 1982

Autor: Secc. Equipamiento (Supervisión: Arq. E. Monestier)

Dibujo: Jorge González

Plano: N° 43.75 | Lám. 1 a 3

1. Superficie de asiento y apoyo (esc. 1:10)
2. " " " " para almohadón.
3. Módulo Polifuncional (esc. 1:2/1:10 1:100)

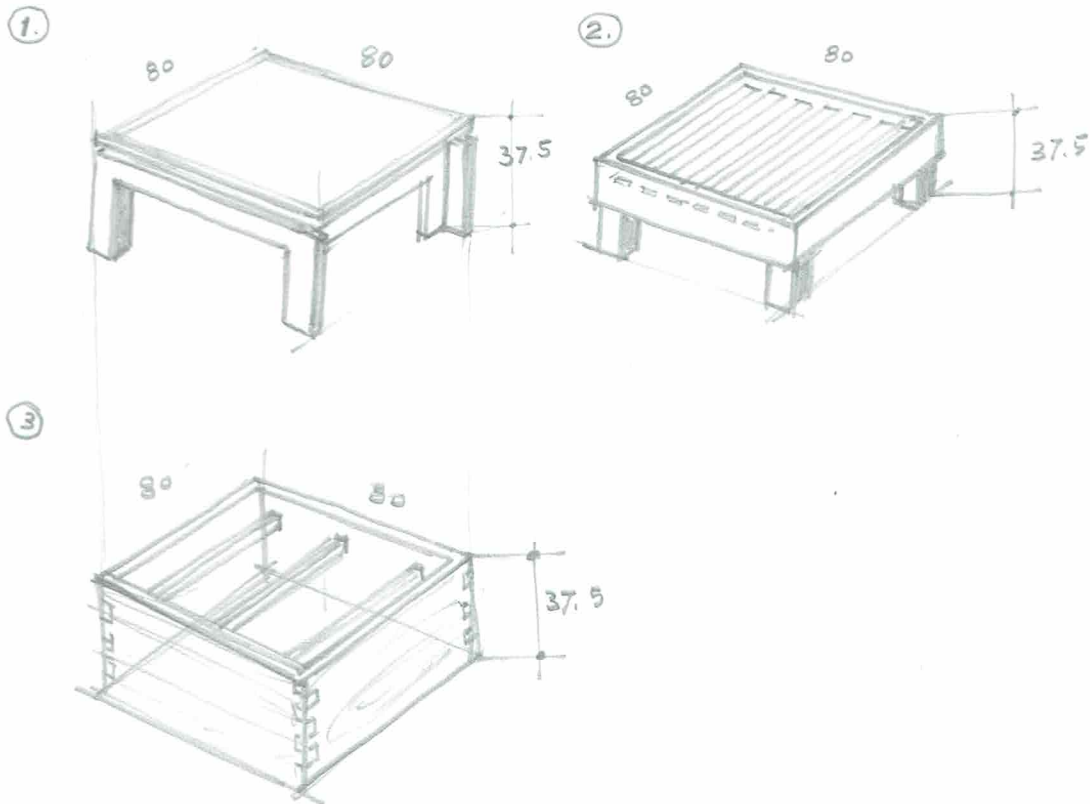

láminas en tinta china s/ calco - buen estado de conservación.

EQUIPAMIENTO PARA VIVIENDAS DE EMERGENCIA

INSTITUTO DE DISEÑO

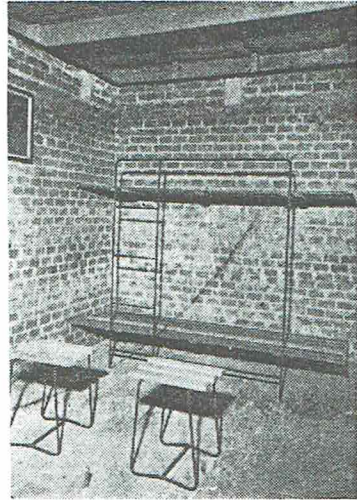

Litera doble

Este trabajo del Instituto de Estética y Artes Plásticas (I. D.) tiene un doble interés que consideramos necesario destacar:

- 1) Como ejemplo de actividad de extensión universitaria.
- 2) Como solución técnica a un problema que, en la actualidad, principalmente después del desastre de las inundaciones, está requiriendo soluciones rápidas y económicas.

EL EQUIPO PARA VIVIENDAS DE EMERGENCIA COMO EJEMPLO DE ACTIVIDAD DE EXTENSION UNIVERSITARIA

La idea inicial del trabajo surgió cuando un grupo de viaje de estudiantes de Arquitectura, el I-52, concurrió al Instituto con la intención de realizar un trabajo sobre equipamiento de la vivienda, coincidente con nuestro plan de actividades para 1958 de la Sección Artes Aplicadas, y teniendo en cuenta la exposición anual que realizarían sobre el mismo tema.

En aquel momento la Comisión de Extensión de la Universidad iniciaba su actuación en el triángulo formado por el Bul. Aparicio Saravia, San Martín

NOTA: Con motivo del asesoramiento solicitado por la Comisión Planificadora de la Universidad, para equipar la vivienda experimental de la Facultad de Agronomía, el I. D. a través de su sección Artes Aplicadas, continuó este estudio y está casi a punto un mueble de almacenamiento y el ajuste de estos tipos sobre una nueva base: facilitar el montaje para que, con el trabajo de los propios damnificados, —mano de obra en general no especializada—, se pueda disminuir el costo de la misma.

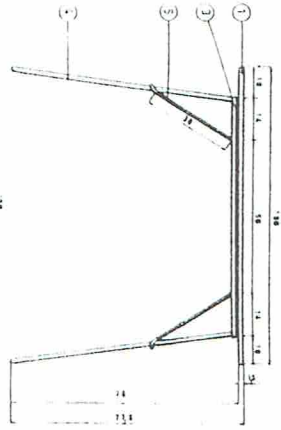

Alzado

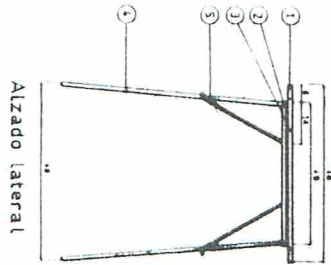

Alzado lateral

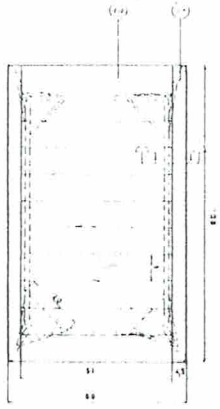

Planta

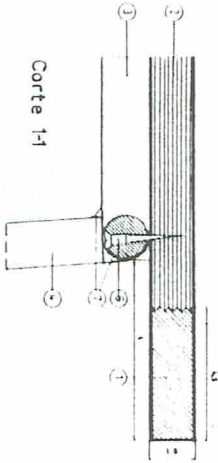

Corte 1-1

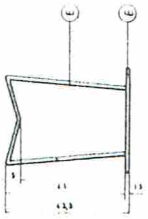

Alzado

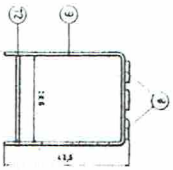

Alzado lateral



Corte 2-2

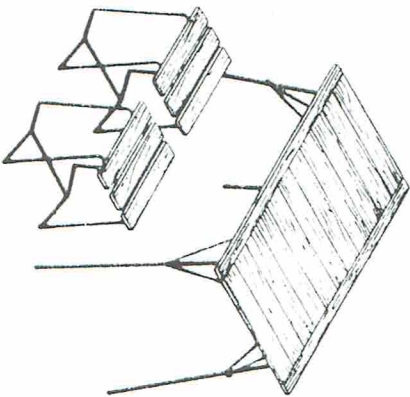

Perspectiva

| | | | |
|----|------------|----|-------------------------------|
| 1 | ESCALONERA | 12 | CANAL ELECTRODINAMICO |
| 2 | BARILLA | 11 | ME MIERNO PUNDADE CAL PUNDADE |
| 3 | BARILLA | 10 | ALICERNO DUCLE # 1/2 |
| 4 | BARILLA | 9 | ALICERNO DUCLE # 1/2 |
| 5 | BARILLA | 8 | ALICERNO DUCLE # 1/2 |
| 6 | BARILLA | 7 | ALICERNO DUCLE # 1/2 |
| 7 | BARILLA | 6 | ALICERNO DUCLE # 1/2 |
| 8 | BARILLA | 5 | ALICERNO DUCLE # 1/2 |
| 9 | BARILLA | 4 | ALICERNO DUCLE # 1/2 |
| 10 | BARILLA | 3 | ALICERNO DUCLE # 1/2 |
| 11 | BARILLA | 2 | ALICERNO DUCLE # 1/2 |
| 12 | BARILLA | 1 | ALICERNO DUCLE # 1/2 |

| | | | |
|--------------------------------------|-----------------|-----------------------------|--------|
| CANT. DENOMINACION | | MATERIAL / DIMENSIONES (CM) | |
| 1 | MESA Y BANQUETA | 1 | 412.19 |
| EQUIPO PARA VIVIENDAS DE EMERGENCIA. | | | |
| ESCALAS 1 / 110 | | 412.19 1 | |
| MESA Y BANQUETA | | 412.19 1 | |

UNIVERSIDAD DE EL SALVADOR

Proyecto: EQUIPAMIENTO VIVIENDAS DE EMERGENCIA.

Fecha: 1958

Autor: Carlos Mujica (supervisión: J. Galup)

I.E.A.P. - Sección Artes Aplicadas.

Planos: N° 412.3 (Láminas 1 a 4)

Dibujantes: G. Quiñones

M.I. Reyes

G. Casanova

1. Cama

2. Banco y taburete

3. Cucheta

4. Mesa

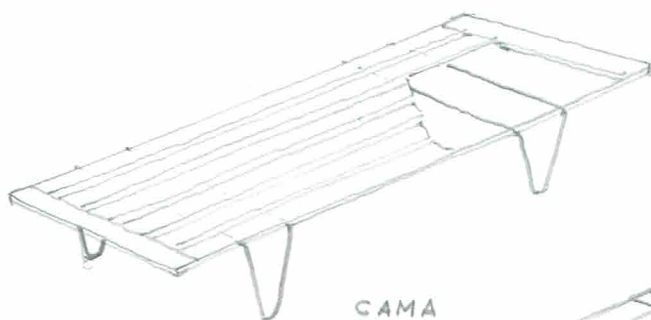

CAMA



TABURETE

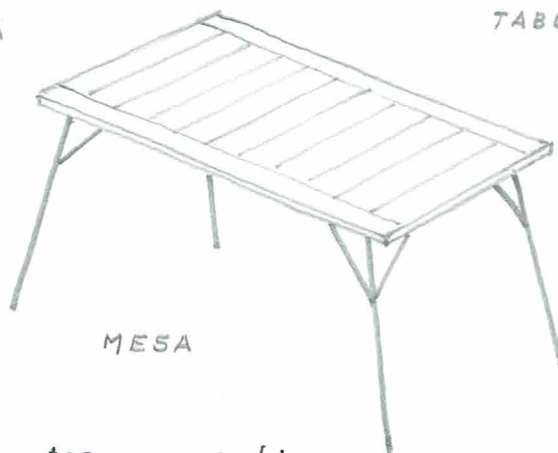

MESA

Comentario: Diseño de elementos que combina:

Estructura de hierro redondo - secciones: 10 y 16 mm.

Tablas de madera de pino brasil - espesor: 15 mm.

Objetivo: Corresponde a la etapa, en que reformulados los objetivos y estructura del IEAP (la misión del mismo, queda por primera vez definida, en base a recomendaciones aprobadas por el Consejo de Facultad - Nov.' 57) y designado Galup con carácter definitivo, como Director en el 58, se incorpora el tema del EQUIPAMIENTO ARQUITECTONICO y el apego al principio básico de la relación Facultad de Arquitectura y el Medio, y la atención a los problemas y demandas del mismo.

Forma parte de una propuesta teórica - vinculada a la investigación de prototipos de viviendas experimentales (1) - aplicada en la realidad concreta de los efectos de las grandes inundaciones de 1959.

Situación: Planos en buen estado de conservación, en Archivo gráfico del ID.

No se ubican modelos, que antes existieron en Facultad.

(1) Tanto por el asesoramiento solicitado por la Com. de Planeamiento de la UdeLaR. para equipar vivienda experimental de la Fac. Agronomía, como en coordinación con el ICE (proyecto de vivienda de emergencia).

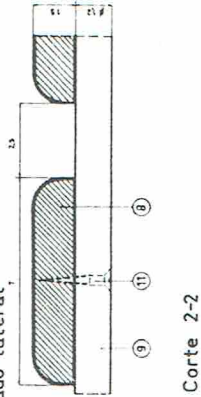
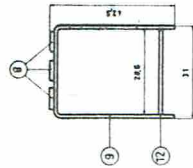
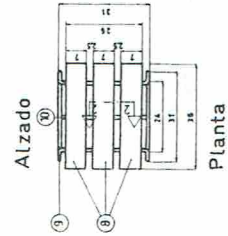
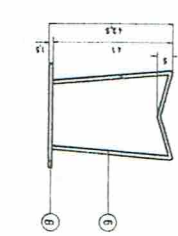
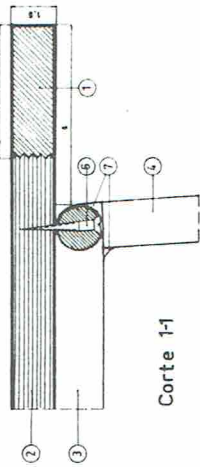
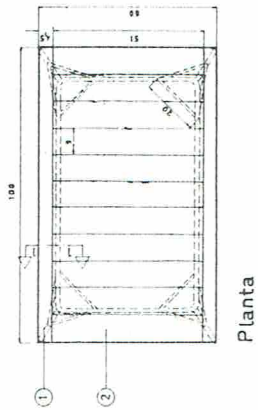
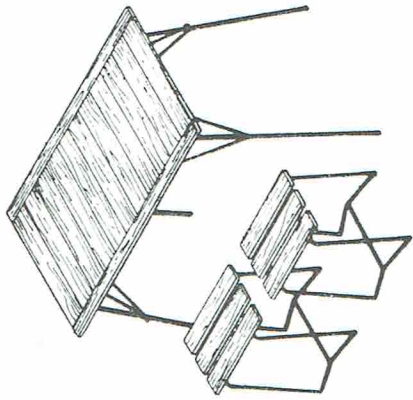
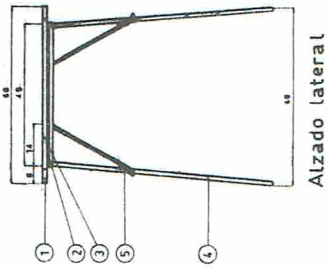
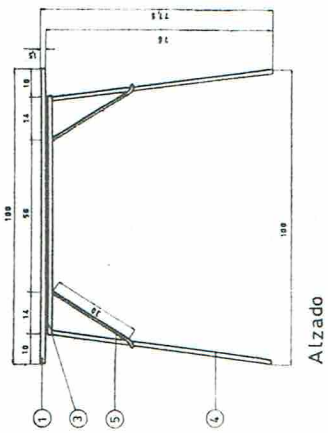

| CANT. | DENOMINACION | Nº | MATERIAL Y DIMENSIONES (cm) |
|----------------------------------------------------------|--------------------------------------|----------------|-------------------------------------|
| 1 | SOLDADURA | 12 | CON ELECTRODO # HIERRO DULCE |
| 4 | TORNILLO | 11 | DE HIERRO # MADERA CAR. PALMA 15/28 |
| 1 | TRAVIESA | 10 | HIERRO DULCE # 12 285 |
| 1 | MARCO | 9 | HIERRO DULCE # 11 285 |
| 1 | TABLILLA | 8 | PINO BRASIL 7 X 100 X 1.5 |
| 21 | SOLDADURA | 7 | CON ELECTRODO # HIERRO DULCE |
| 18 | TORNILLO | 6 | DE HIERRO # MADERA CAR. PALMA 15/28 |
| 4 | TRIANGULO | 5 | HIERRO DULCE # 8 100 |
| 4 | PIA | 4 | HIERRO DULCE # 16 208 |
| 1 | MARCO | 3 | HIERRO DULCE # 16 253 |
| 11 | TABLILLA | 2 | PINO BRASIL 8 X 100 X 1.5 |
| 1 | CABEZAL | 1 | PINO BRASIL 1.5 X 208 X 1.5 |
| CANT. DENOMINACION Nº MATERIAL Y DIMENSIONES (cm) | | | |
| D M A | NOMBRE | FIRMA | UNIVERSIDAD DE LA REPUBLICA |
| 27 VII 1958 | C. MUJICA | | FACULTAD DE ARQUITECTURA |
| | M I REYES | | I. E. A. P. |
| | Am J GALUP | | |
| ESCALAS | Equipo para viviendas de emergencia. | 412.19 | 1 |
| 1:1 / 1:10 | MESA Y BANQUETA | SUSTITUYE A | 412.3 |
| | | SUSTITUIDO POR | |

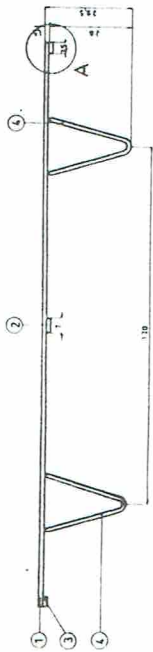

Alzado

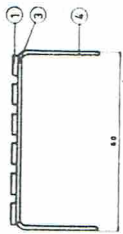

Alzado lateral

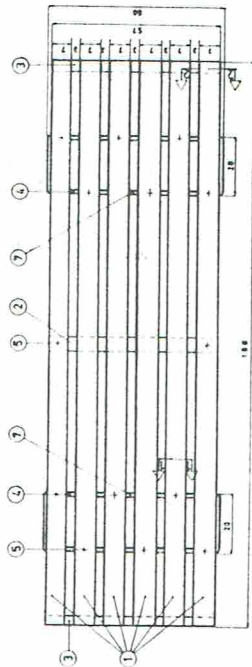

Planta

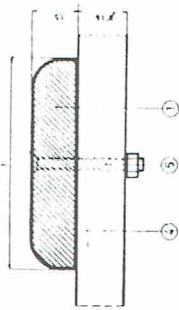

Corte 1-1

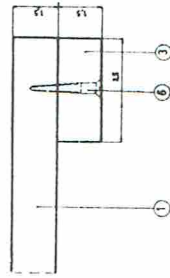

Detalle A

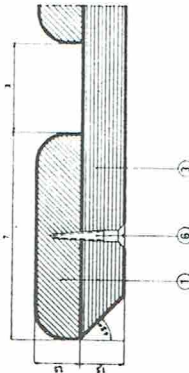

Corte 2-2

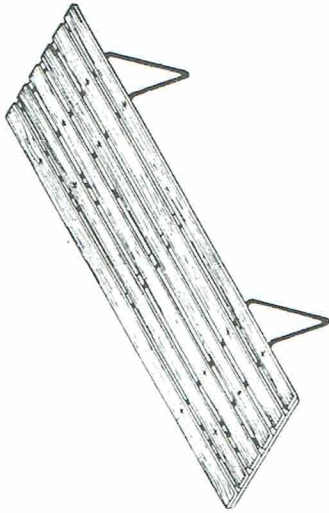

Perspectiva

| | | | |
|----------------------------------------------------|----------------------|--------------------------------------|-------------------------------------------|
| 1 | SOCCADURA | 7 | C/ELECTRODO P/BIERRO DULCE |
| 14 | TORNILLO | 5 | DE HIERRO P/MADEIRA CAB PLANA 33x75 |
| 14 | TORNILLO | 5 | DE HIERRO P/METAL CAB PL. COM. 1/2" X P/2 |
| 2 | PAJA | 4 | HIERRO DULCE FIS 149 |
| 1 | TRASEGANO EXTREMO | 3 | PINO BRASIL 50 X 114 X 15 |
| 1 | TRASEGANO INTERMEDIO | 2 | PINO BRASIL 7 X 37 X 15 |
| 4 | TABUCLA | 1 | PINO BRASIL 7 X 118 X 15 |
| CANT. DENOMINACION NO. MATERIAL Y DIMENSIONES (CM) | | | |
| D | M | A | |
| UNIVERSIDAD DE LA REPUBLICA | | FIRMA | |
| FACULTAD DE ARQUITECTURA | | UNIVERSIDAD DE LA REPUBLICA | |
| PROYECTADO C/BUJICA | | FACULTAD DE ARQUITECTURA | |
| DIBUJADO MITREYES | | I. E. A. P. | |
| EXAMINADO ARG. GALUP | | I. E. A. P. | |
| ESCALAS | | Equipo para viviendas de emergencia. | |
| 1:1 y 1:10 | | 412.19 2 | |
| | | SUSTITUYE A 412.3 | |
| | | SUSTITUYE A 408 | |

CAMA

Proyecto: EQUIPAMIENTO PARA VIVIENDAS DE EMERGENCIA 2

Fecha: 1959

Consiste en la realización de una nueva serie de planos, que sustituye a la serie original de 1958, numerada con el N° 412.3.

Autor: Arq. Carlos Mujica (supervisión: Arq. Jorge Galup).

I.E.A.P. (ID) - Sección Artes Aplicadas - Equipamiento.

Plano: N° 412.19 - Láminas 1 a 3 | *1. Mesa y banquetas.*
Dibujo: M.I. Reyes. | *2. Cama.*
| *3. Literas dobles (cuchetas).*

Se adjunta fotocopias de la serie N° 412.19 (lám. 1 a 3).

Comentario: Concebido inicialmente como una actividad experimental, en el marco de los programas de EXTENSION UNIVERSITARIA para barrios y asentamientos de población marginales en Montevideo, y vinculado a la Exposición Anual sobre la Vivienda, organizada por los Grupos de Viaje de estudiantes de la Facultad (en este caso, el CEDA 1-52) encontró su aplicación práctica, real para acciones de emergencia para paliar el drama de las graves inundaciones de abril de 1959. Suponemos que la nueva serie de planos, obedeció al interés de una reformulación gráfica, más adecuada a su presentación (junto con los propios elementos construídos) en la referida exposición.-

Objetivo: Nos remitimos a las expresiones del propio Galup, en el artículo sobre el tema, publicado en la Revista de la Facultad de Arquitectura N° 2 de mayo de 1960 con el título:

" Equipamiento para Viviendas de Emergencia " - Instituto de Diseño (1)
Comienza el artículo:

" Este trabajo del Instituto de Estética y Artes Plásticas (I.D.)!!! tiene un doble interés que consideramos necesario destacar:

- 1) Como ejemplo de actividad de extensión universitaria.*
- 2) Como solución técnica a un problema que, en la actualidad, principalmente después del desastre de las inundaciones, está requiriendo soluciones rápidas y económicas. "*

Situación: Planos en buen estado de conservación (tinta "china" s./calco)
No se encuentran modelos de ninguno de los elementos.

(1) como se ve, en el propio título y en el índice de la publicación, se hace una clara referencia a la nueva denominación (sustitutiva de la de I.E.A.P) concretada finalmente en el Plan de Actividades de 1961.

Proyecto: REFORMA LOCAL DEL CENTRO BARRIO SUR.

*Intervención conjunta con la
Comisión de Extensión de La Universidad de La República.*

Fecha: 1960

Autor: Arq. Jorge Galup (Dibujo: Ma. Isabel Reyes)

Plano: Nº 412.35 - Láminas 1 a 3

Lám. Nº 1 - Planta general de albañilería.

" Nº 2 - Cerramiento de Cantina.

" Nº 3 - Detalles del cerramiento.

Comentario: constituye un asesoramiento correspondiente a proyecto arquitectónico-edificio, aún no sectorizado como sección específica (incorporada en la organización general del Instituto de Diseño, a partir de 1964)

Hacia 1960/61 en la etapa de reformulación del I.E.A.P. y consolidación (y cambio de denominación a ID) La estructura mantiene aún las secciones: Artes Plásticas y Artes Aplicadas, apareciendo "Arquitectura" dentro de La primera, y "Equipamiento" en la segunda.

Respecto al elemento proyectado: Cerramiento de Cantina, se trata de una mampara construída en perfilería de hierro (estructura) y planos u hojas en vidrio y/o madera (algunas móviles) en base a un diseño racionalista, muy sencillo.

*Proyecto: EQUIPAMIENTO ESCOLAR
PUESTO DEL ALUMNO - AULAS.*

Asesoramiento a:

Consejo Nacional de Enseñanza Primaria y Normal.

Fecha: 1968

Autor: Sección Equipamiento Arquitectónico / ID.

Supervisión: Arq. Jorge Galup

Dibujo: M. Isabel Reyes

Plano Nº 43.46 - Láminas 1 a 6

- | | | | |
|----|--------------------|---|-------------|
| 1. | SILLA TIPO ID/EP 1 | - | 1º/2º año |
| 2. | " " | " | 2 - 3º/4º " |
| 3. | " " | " | 3 - 5º/6º " |
| 4. | MESA TIPO ID/EP 1 | - | 1º/2º año |
| 5. | " " | " | 2 - 3º/4º " |
| 6. | " " | " | 3 - 5º/6º " |

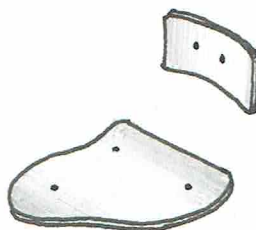
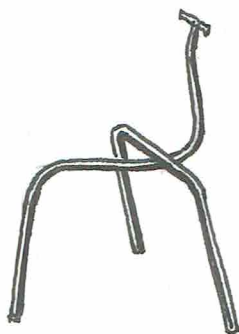

alturas de asientos

- | | |
|----|--------|
| 1. | 28 cm. |
| 2. | 30 cm. |
| 3. | 34 cm. |

alturas de mesas

- | | |
|----|----------|
| 1. | 54.5 cm. |
| 2. | 58.5 cm. |
| 3. | 64.5 cm. |

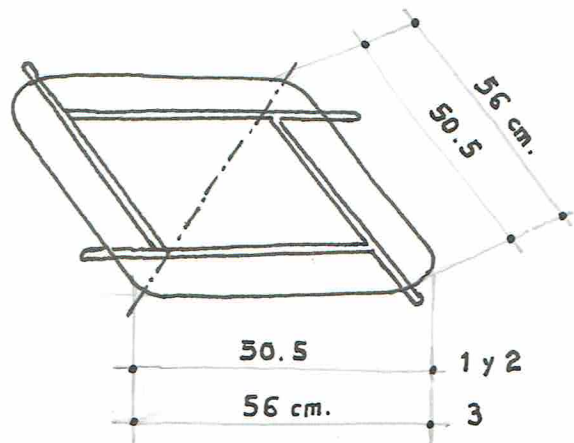
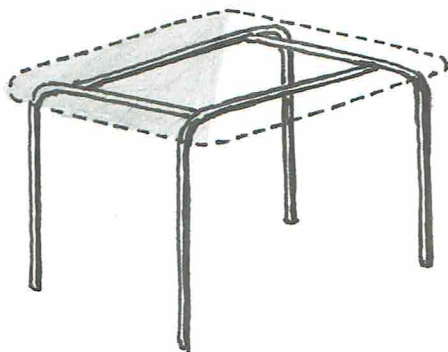

*Nota: existen documentos (en calco y tinta china) a escalas 1:1 y 1:5
ver MEMORIA en Boletín adjunto.*

Proyecto: EQUIPAMIENTO LICEAL
PUESTO DEL ALUMNO - AULAS
Asesoramiento a:

Consejo Nacional de Enseñanza Secundaria.

Fecha: 1971

Autor: Sección Equipamiento Arquitectónico/ ID.

Supervisión: Arq. Jorge Galup.

Dibujo: Bach. Jorge Galíndez.

Plano Nº 43.48 - con varias láminas a escalas 1:1 y 1:5

SILLA TIPO ID/ES documentada en lám. con numeración provisoria:

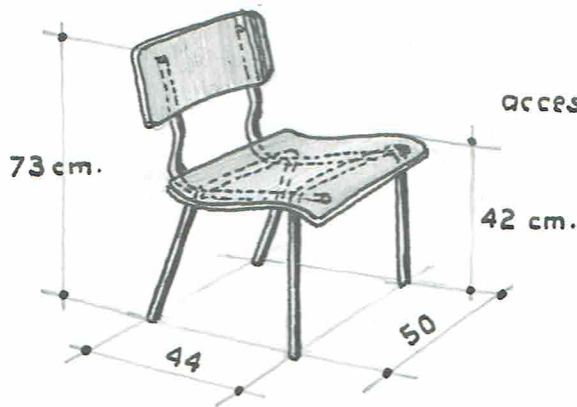

accesorios

1. silla-tipo: alzado lateral (esc. 1:1)
2. silla-tipo: alzado frontal "
3. tablilla-apoyo: vista lateral "
4. tablilla-apoyo: planta "
- 5a. porta-libros - variante a "
- 5b. porta-libros - " b "
6. planilla de especificaciones (materiales y uniones)
7. plantillas auxiliares para fabricación de asiento y respaldo - (esc. 1:1)
8. plantilla para marcado de curvatura de asiento y respaldo - (esc. 1:1)

MESA TIPO ID/ES 1 documentada en láminas 1 a 4



1. plano general y detalles (esc. 1:5, 1:1)
2. mesa-tipo: alzado lateral (esc. 1:1)
3. mesa-tipo: alzado frontal "
4. plantilla para fabricación "

MESA TIPO ID/ES 2 documentada en láminas 1 a 3



1. mesa-tipo: planta (esc. 1:1)
2. mesa-tipo: alzado lateral "
3. mesa-tipo: alzado frontal "

Existen planos (en tinta china s/calco) en distintos niveles de conservación.

Proyecto: MESA - TIPO (comedor)

Equipamiento de Comedores Escolares.

Asesoramiento al Consejo Nal. de Enseñanza Primaria y Normal.

Fecha: 1971

Autor: Sección Equipamiento Arquitectónico (supervisión : J. Galup).

Plano N° 43.49 - Lám. N° 4 | Plan general (esc.1:10) y
| Detalles constructivos (esc.1:1)

Nota: EL equipamiento adoptado se completa con otros elementos (por ej. sillas) tomados de anteriores asesoramientos.

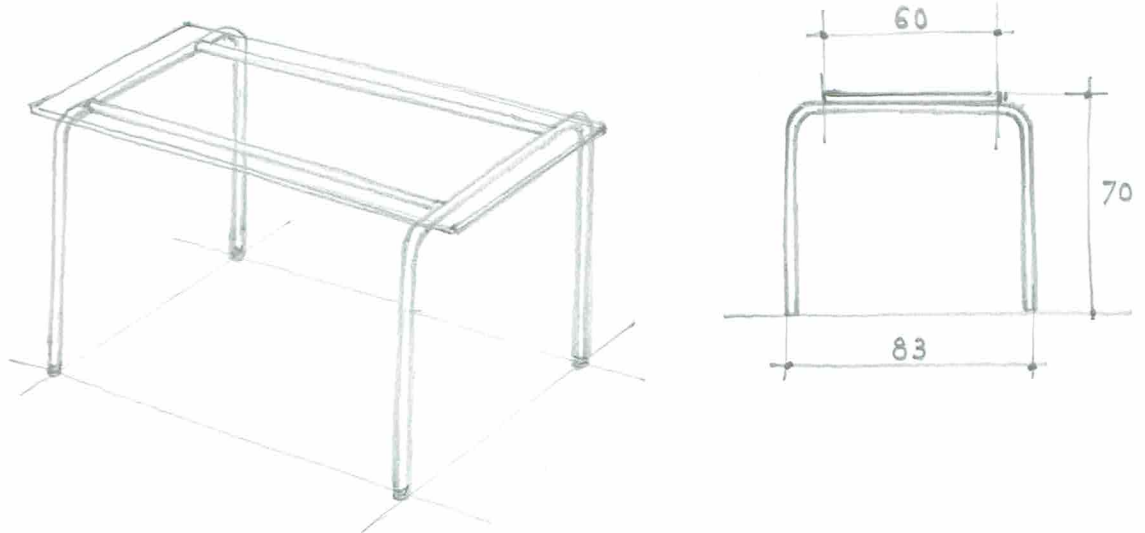

Comentario: En el asesoramiento al C.N.de E.P. y N. relativo al PUESTO DEL ALUMNO en el Aula Escolar se diferenciaron tres niveles de dimensionado en función de las características antropométricas de la población escolar por edad, pero también se tuvieron en cuenta exigencias específicas de las actividades y de los materiales pedagógicos.

En este caso, la altura de la mesa adoptada, es mayor que la del aula (+ 5 cm. respecto a la mesa para 5º 6º año)

En correspondencia con esa altura (70 cm.) las sillas a utilizar también tendrán mayor altura que las del aula (entre 40 y 42 cm. para el borde anterior del asiento) y por ende adecuadas a la P_o escolar de mayor edad.

Pregunta; era éste, un requerimiento del comitente?

Proyecto : PROBADOR DE ASIENTOS.

Fecha: 1960

Autor: Glauco Casanova (supervisión: J. Galup)

Sección Artes Aplicadas - Subsección: Equipamiento.

*Plano: Nº 412.23 sustituido por el Nº 412.39 (1962) **

(con incorporación de detalles y accesorios complementarios)

() Proyecto definitivo.*

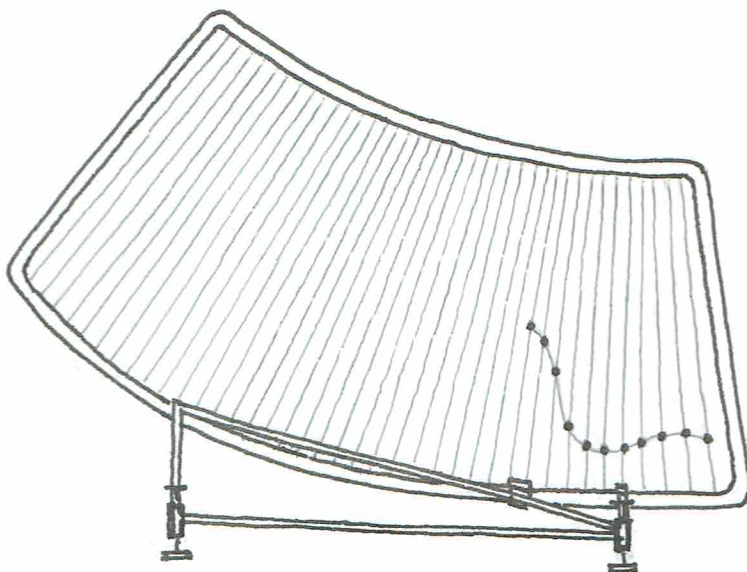

Comentario: corresponde a la última etapa del IEAP e iniciación del ID a través de su reestructura y cambio de denominación, a partir de 1961 (2a. etapa del Plan General de Desarrollo del IEAP formulado por su nuevo Director: Arq. Jorge Galup, a cargo del ID desde 1959 — fue designado a fines de 1958 — hasta su cese en 1977.)

Objetivo: Montaje de un Laboratorio de Ensayos Ergonómicos, como respaldo científico al desarrollo de proyectos de elementos de equipamiento, y dotado de máquinas de prueba y dispositivos para relevamiento de datos antropométricos, para diferentes funciones, posturas y usuarios.

Este probador en particular se destina al trazado de perfiles de asientos, para usos y usuarios específicos.

Situación: conservado en forma parcial — sin utilización en mucho tiempo — se encuentra en reparación y reconstrucción de partes, en los talleres de U.T.U.

Proyecto: VERIFICADOR DE SUPERFICIES DE APOYO - ASIENTOS.

Fecha: 1963

Autor: César Larrea (supervisión: J. Galup)

Sección Artes Aplicadas - sub.sección: Equipamiento.

Plano: Nº 412.40 (láminas 1 a 3).

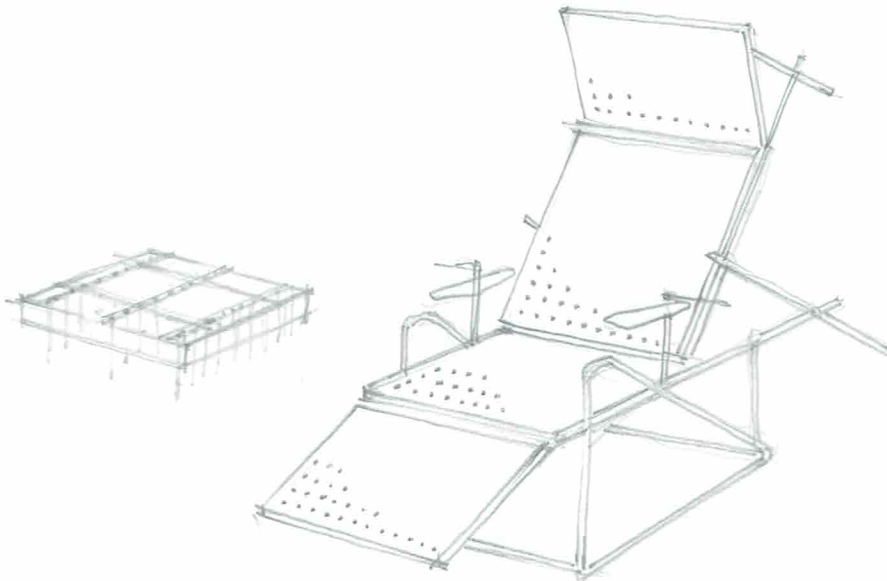

Comentario: corresponde al mismo programa del "Probador de Asientos", ya en el marco del Plan de Actividades del Instituto de Diseño.

Objetivo: complementar el equipo del Laboratorio de Ensayos Ergonómicos, en este caso para definir perfiles de asiento en dos sentidos simultáneamente (por deformación longitudinal y transversal de un plano elástico - bloque de dunlopillo - medida a través de un dispositivo acoplado a los planos deformables de apoyo) Se posibilita así la aplicación de materiales (para asientos y respaldos) que pueden ser conformados integralmente.

Situación: conservado parcialmente - sin uso ni mantenimiento en años - se pretende restaurarlo (talleres de U.T.U.)